

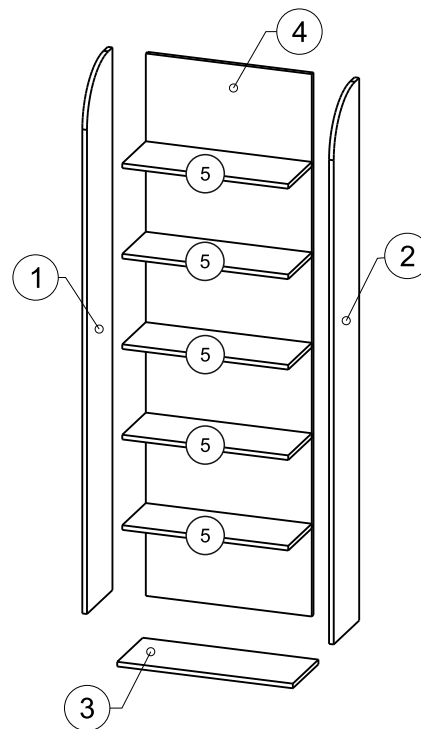

ЕАЭС № ВУ/112 11.01. ТР025 000.00 13366
с 09.12.2022 по 08.12.2027

ЗАО Холдинговая компания Пинскдрев,
филиал Городищенская мебельная фабрика, 225731 Пинский р-н.,
д.Городище, ул. Лунинецкая 49, e-mail: gff@pinskiydrrev.by

Инструкция по сборке стеллажа Челси ПЗ.587.1.02

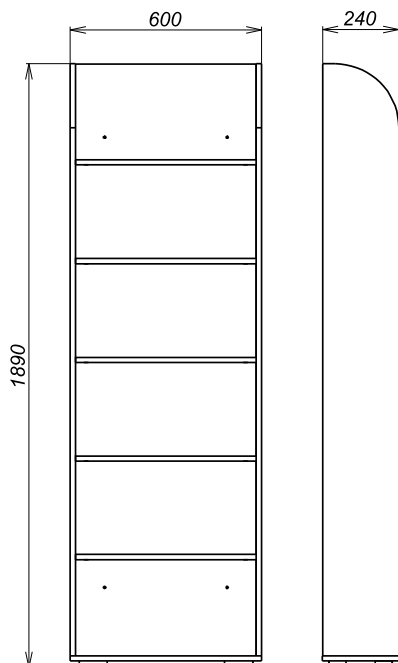
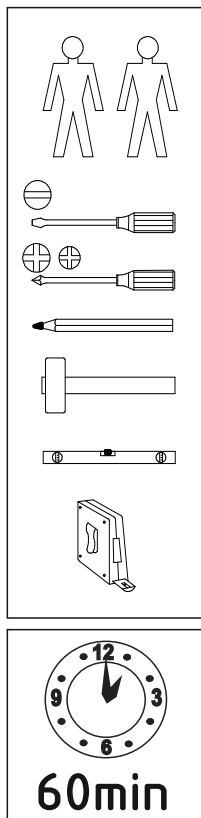

Список деталей:

Поз.	Обозн.	Наименование	Материал	Кол-во	Длина	Ширина
1	587.02.01	Ст. вертикальная левая	ЛДСП 16мм МЕТАЛЛ БРУКЛИН 808	1	1854	239
2	587.02.02	Ст. вертикальная правая	ЛДСП 16мм МЕТАЛЛ БРУКЛИН 808	1	1854	239
3	587.02.03	Основание	ЛДСП 16мм МЕТАЛЛ БРУКЛИН 808	1	600	240
4	587.02.04	Ст. задняя	ЛДСП 16мм ДЧБ БОРДО 380	1	1853	566
5	587.02.05	Ст. горизонтальная	ЛДСП 16мм ДЧБ БОРДО 380	5	566	221

Список фурнитуры:

Поз.	Обозн.	Наименование	Кол-во	Примечание
1	r1	Стяжка Hettich Rastex 15	18	
2	r42	Дюбель Hettich DU232T	18	
3	s57	Заглушка самоклеящаяся У 20 мм.	18	A-1424 Freze Krem
4	e1	Винт ФБ 1188-00.00 (6x50)	6	
5	f1	Шкант 8x35	22	
6	o2	Опора регулируемая 88x54x20	4	черная
7	j6	Стяжка межсекционная М4x27	4	
8	p19	Шурупы 4-4x16.016 ГОСТ 1145	16	

При сборке мебели соблюдайте осторожность, чтобы не нанести повреждений отделанным поверхностям. Сборку производите вдвоем. Детали располагайте горизонтально, на предварительно подстеленные картон или ткань. Для сборки Вам понадобятся молоток и отвертки (в комплект не входят). Перед сборкой изучите инструкцию.

1

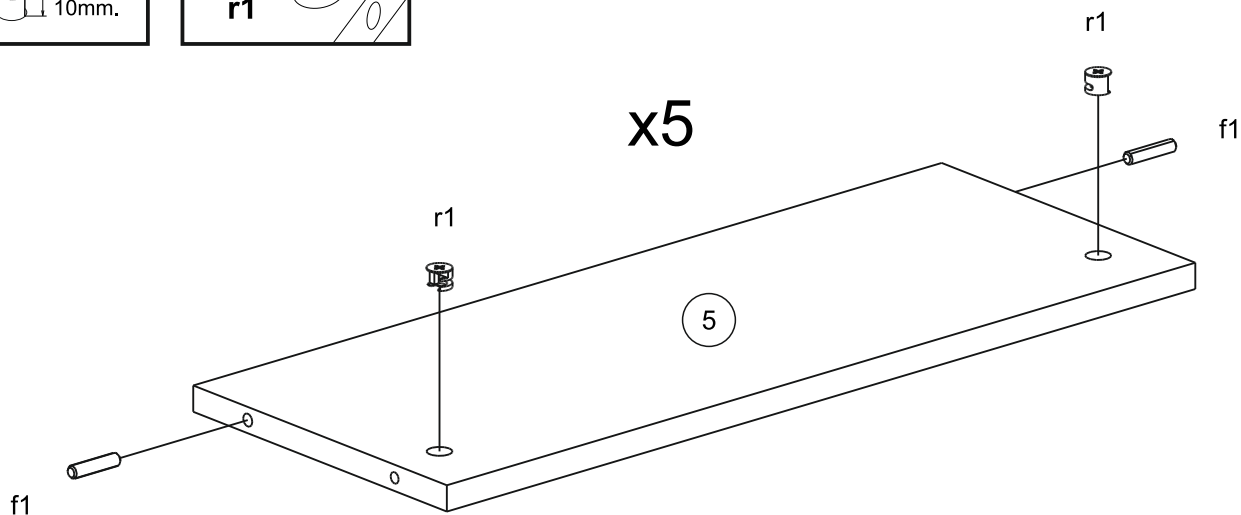
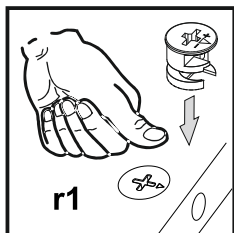
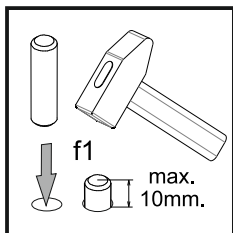
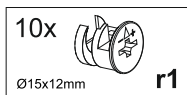
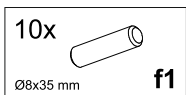

2

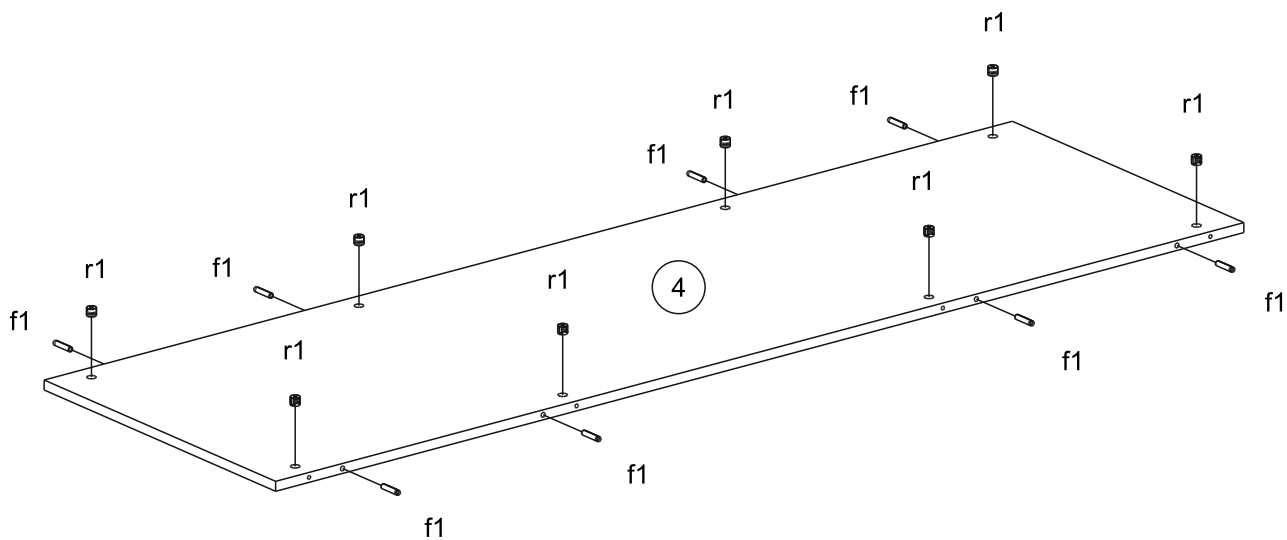
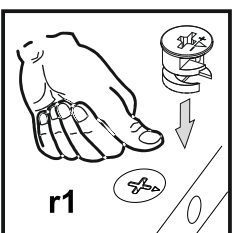
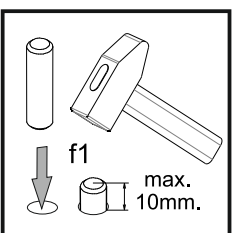
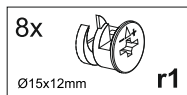
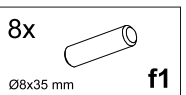

3

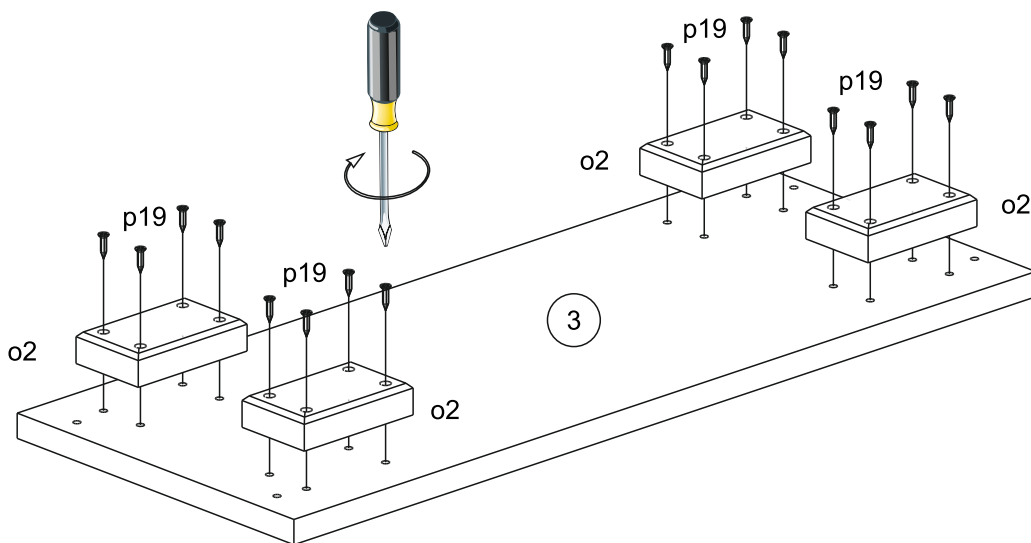
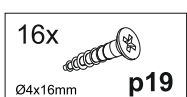
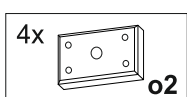

4

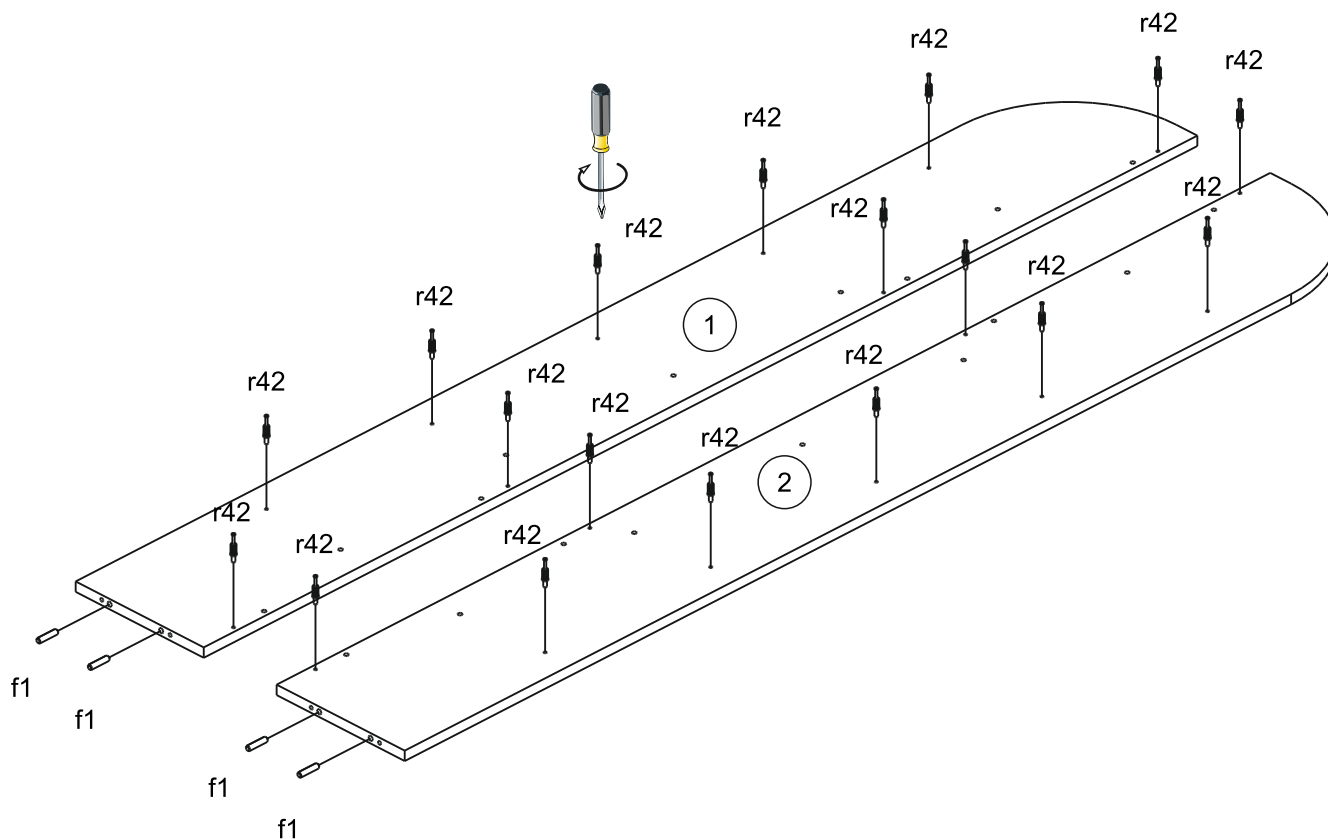
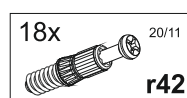
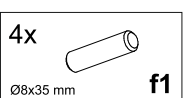

5

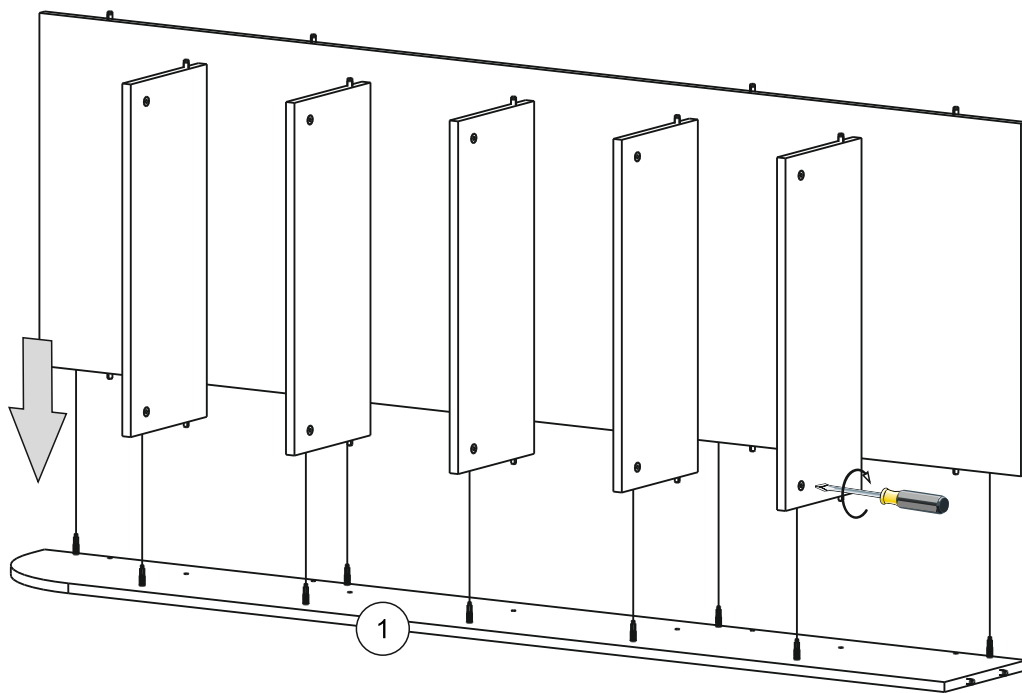
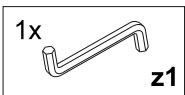

6

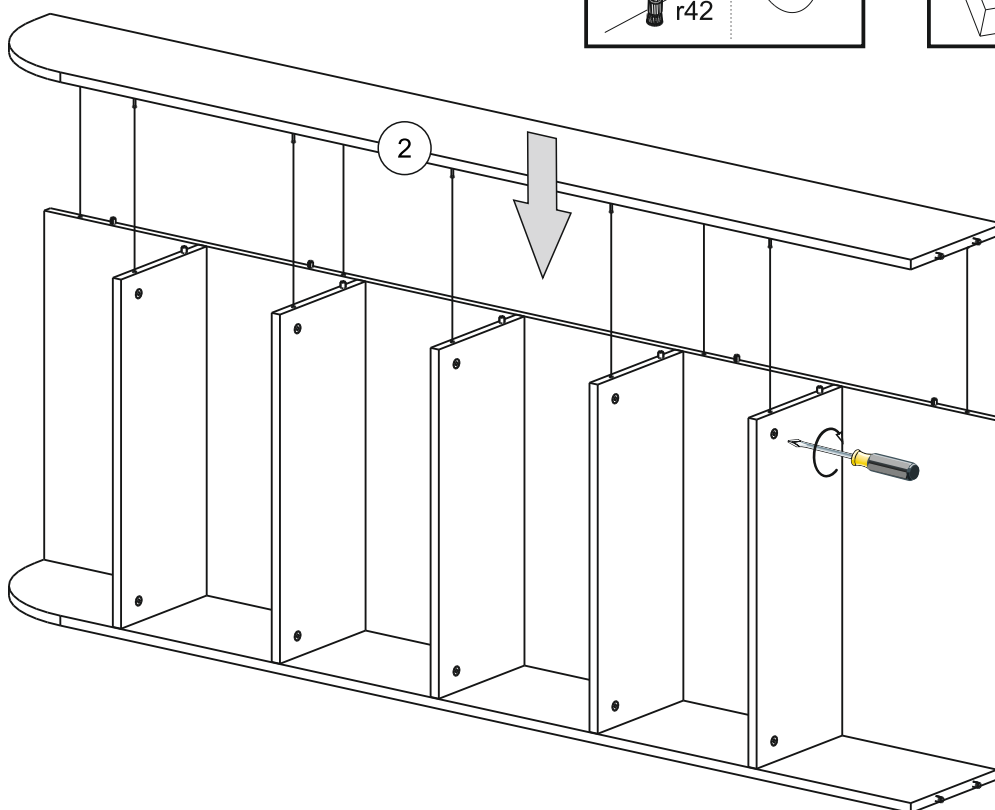
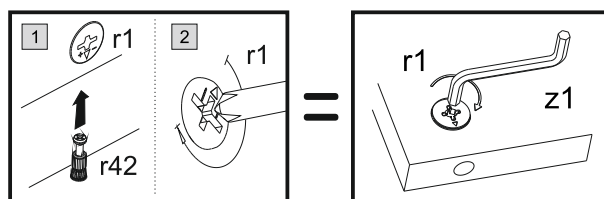
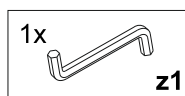

7

6x
Ø6x50mm
e1

1x
z1

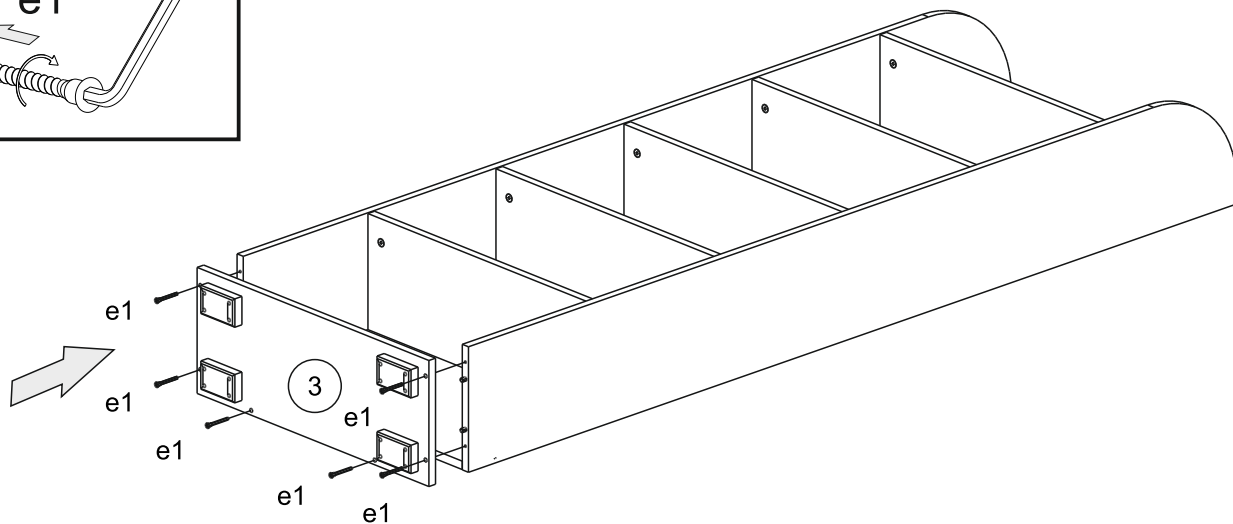
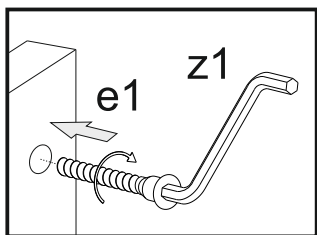

8

18x
Ø20mm
s57

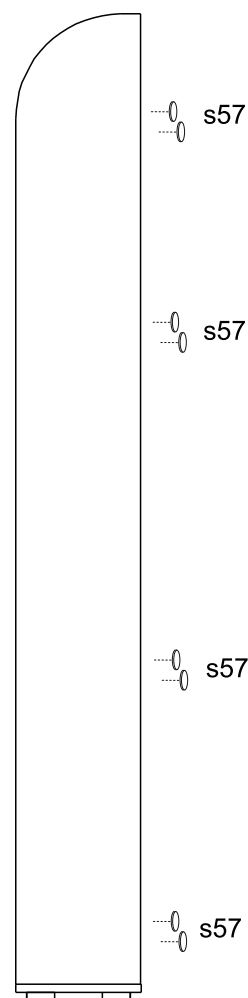
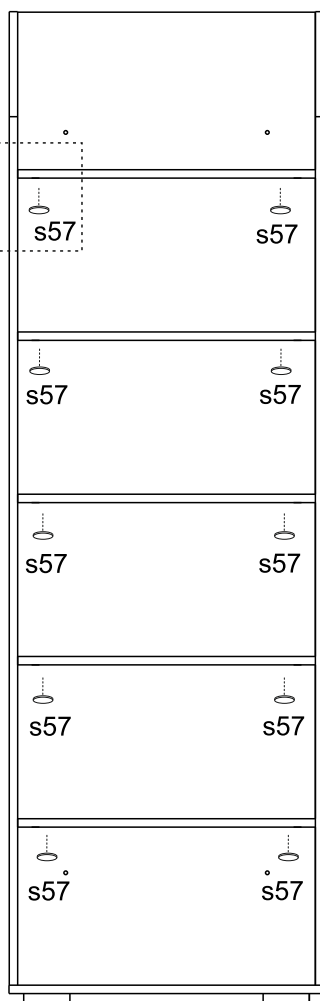
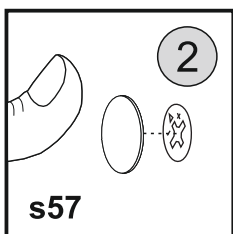
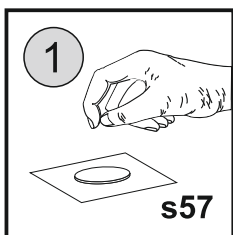

9

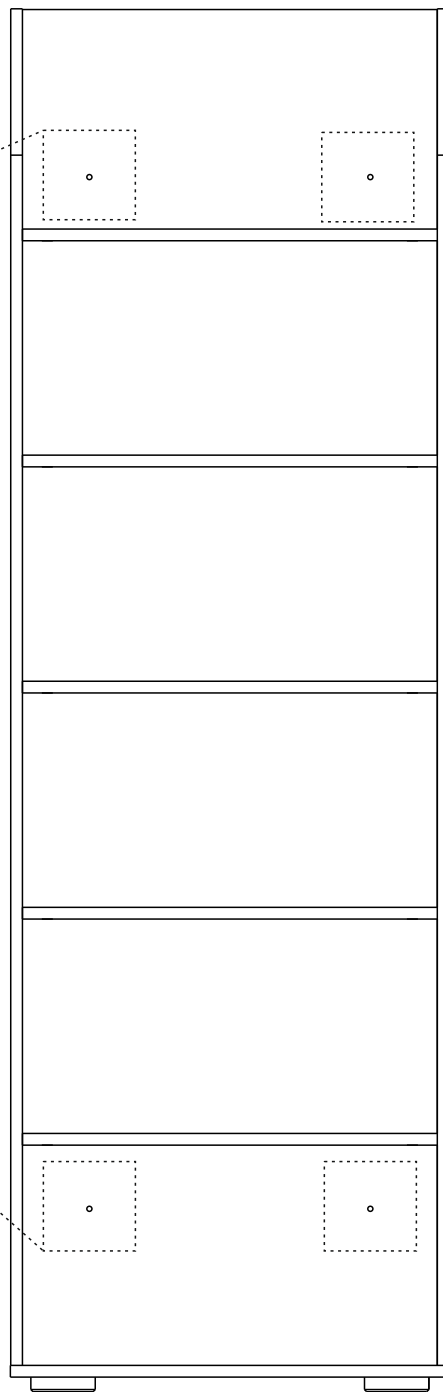
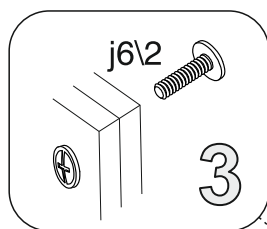
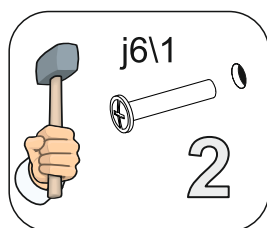
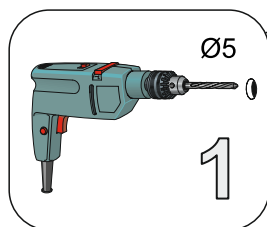
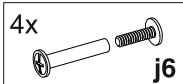

Для соединения изделий между собой предназначены межсекционные j6 стяжки. Соединяя части стяжек между собой, вы соединяете изделия.

Чтобы их соединить, нужно досверлить имеющиеся четыре отверстия Ø5мм. в тех боковых стенках, которые будут примыкать друг к другу, после чего стянуть изделия между собой этими стяжками.