

Размеры стола в положении "разложено":  
2100x910x770 (мм)

Перечень деталей (см. схему №1)

№	Маркир.	Наименование	К-во
1	6.501.0.22.01	Полукрышка	2
2	6.501.0.22.02	Царга	2
3	6.501.0.22.03	Царга	2
4	6.501.0.22.04	Опора	2
5	6.501.0.22.05	Опора	2
6	6.501.0.22.06	Опора	2
7	6.501.0.22.07	Опора	2
8	6.501.0.22.08	Вкладыш	1
9	6.501.0.22.09	Элемент опорный	2

Соединение стяжкой Rastex

1. Закрутите винт в отверстие диаметром 5 мм в пласти детали "а".
2. Установите деталь "а" на место так, чтобы винт вошел в отверстие в детали "б".
3. Вставьте эксцентрик в отверстие в пласти стенки, цепляя головку винта, и поверните отверткой по часовой стрелке до плотного соединения деталей.
4. Вставьте в паз эксцентрика заглушку.

Ведомость метизов и фурнитуры

Наименование	Кол-во	Примечания
Шкант деревянный d8x35	20	для фиксирования соединений
Опора ФБ 482	4	для установки изделия на пол
Стяжка Rastex в компл-те с дюбелем DU232	16	для соединения деталей
Заглушка	16	к стяжке Rastex
Винт 6x30	16	для крепления царг
Футорка	16	
Шайба металлическая	16	
Механизм для столов (780)	1 пара	
Шурупы 4x16	36	для крепления механизма и металлич. уголков
Уголок металлический	4	для крепления опорных элементов поз. 9
Шкант стальной диам. 8 мм	8	для полукрышек и вкладыша

При сборке соблюдайте осторожность, чтобы не нанести повреждений отделанным поверхностям. Сборку производите вдвоем. Щиты располагайте горизонтально, на предварительно подстеленные картон или ткань. Для сборки Вам понадобятся молоток, отвертки и шестигранный ключ (в комплект не входят). Перед сборкой изучите инструкцию.

**Порядок сборки**

- Подготовьте детали к сборке:
  - Вставьте опоры ФБ 482 в отверстия диам. 8 мм в нижних торцах опор поз. 4,5.
  - Вставьте шканты деревянные диам. 8 мм в торцах опор поз. 6, 7 и опорных элементов поз. 9.
  - В отверстия диам. 8 мм в торцах полукрышек поз. 1 и вкладыше поз. 8 вставьте стальные шканты.
  - В отверстия диам. 5 мм в пласти опор поз. 4,5 и царг поз. 2 вверните дюбеля стяжек Rastex.
  - В отверстия диам. 8 мм в пласти опор поз. 4-7 вкрутите футорки (изображение футорки см. рис. 1).
- Соберите стол:
  - Шурупами 4x16 прикрепите механизм раздвижения к продольным царгам поз. 2, найдя отмеч. места.
  - Соберите царговый пояс, установив между продольными царгами поз. 2 опорные элементы поз. 9. Продольные царги поз. 2 соединяются с поперечными царгами поз. 3 стяжками Rastex, а опорные элементы крепятся к продольным царгам деревянными шкантами и металлическими уголками с шурупами 4x16.
  - Положите две полукрышки так, чтобы стальные шканты в торце одной полукрышки вошли в отверстия в торце второй полукрышки, наконками вверх.
  - Установите собранный царговый пояс на полукрышки и прикрепите механизм раздвижения к полукрышкам шурупами 4x16, найдя отмеченные места.
  - Соберите опоры стола, соединив шкантами и прикрепив стяжками Rastex опоры поз. 4 к опорам поз. 6, а опоры поз. 5 к опорам поз. 7.
  - Винтами 6x30 прикрепите опоры к царгам, закрутив винт через царгу в футорку в опоре. Между головкой винта 6x30 и царгой необходимо подложить шайбу.



схема №1

Стяжка Rastex:

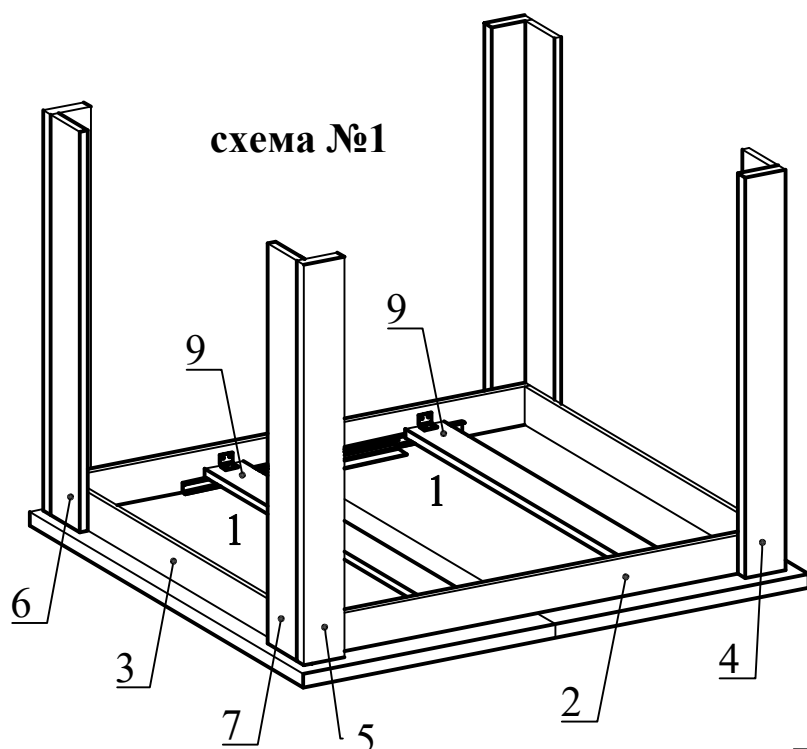

дюбель DU232

гайка-эксцентрик  
заглушка

Футорка

рис. 1



схема №2

## Трансформация стола

1. Раздвиньте максимально полукрышки поз. 1, предварительно подняв рычаги, которые фиксируют направляющие;
2. Аккуратно достаньте вкладыш поз. 8 и положите его на продольные царги;
3. Сдвиньте полукрышки поз. 1 и опустите рычаги, которые фиксируют направляющие.

**ВНИМАНИЕ!**

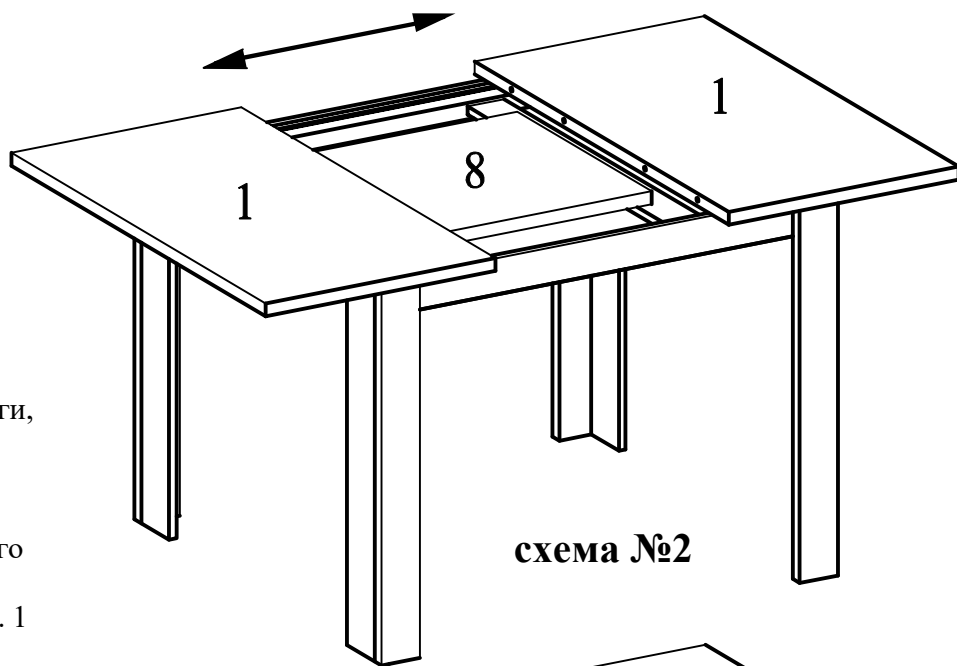
**Стол не рассчитан на вес человека!**

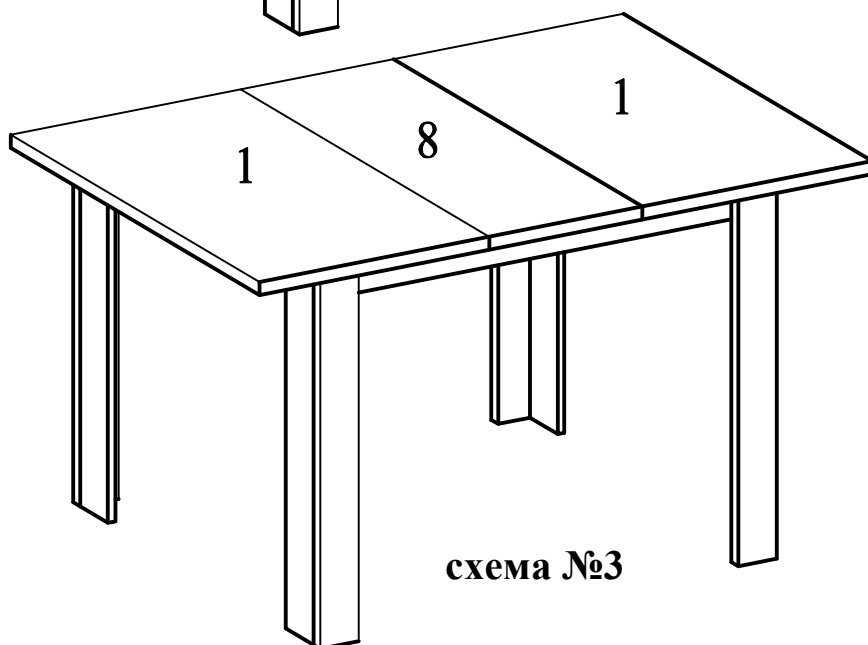

схема №3