

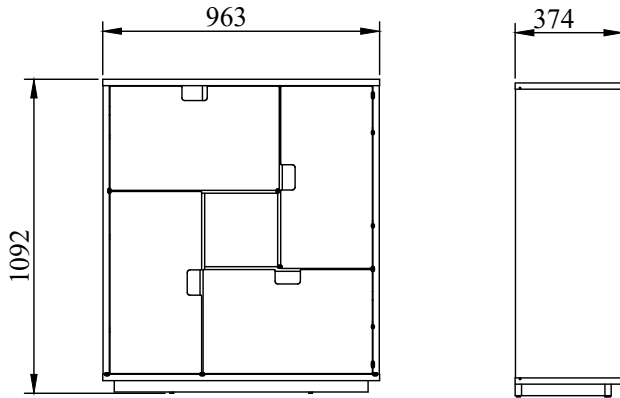

ЕАЭС №ВУ/112 11.01. ТР025 024.01 00258  
с 30.08.2021 по 29.08.2026

ЗАО "Холдинговая компания "Пинскдрев"  
филиал Городищенская мебельная фабрика.  
225731 д.Городище, Пинский р-н,  
ул. Луинецкая, 49 e-mail: gff@pinskdrv.by



При сборке тумбы соблюдайте осторожность, чтобы не нанести повреждений отделанным поверхностям. Сборку производите вдвоем. Щиты располагайте горизонтально, на предварительно подстеленные картон или ткань. Для сборки Вам понадобятся молоток и отвертки (в комплект не входят). Перед сборкой изучите инструкцию.

## Детали

Поз.	Наименование	Маркировка	Материал	Кол-во	Размеры ДхШ	
					Длина	Ширина
1	Крышка	79.3.10.01	ЛДСП 22мм ДУБ СТИРЛИНГ	1	963	374
2	Дно	79.3.10.02	ЛДСП 22мм ДУБ СТИРЛИНГ	1	963	374
3	Стенка вертикальная	79.3.10.03	ЛДСП 22мм ДУБ СТИРЛИНГ	1	1004	373
4	Стенка вертикальная	79.3.10.04	ЛДСП 22мм ДУБ СТИРЛИНГ	1	1004	373
5	Цоколь	79.3.10.05	ЛДСП 22мм ДУБ СТИРЛИНГ	2	883	40
6	Цоколь	79.3.10.06	ЛДСП 22мм ДУБ СТИРЛИНГ	2	290	40
7	Стенка горизонтальная	79.3.10.07	ЛДСП 16мм АНТРАЦИТ	1	585	322
8	Стенка горизонтальная	79.3.10.08	ЛДСП 16мм АНТРАЦИТ	1	585	322
9	Перегородка	79.3.10.09	ЛДСП 16мм АНТРАЦИТ	1	630	322
10	Перегородка	79.3.10.10	ЛДСП 16мм АНТРАЦИТ	1	630	322
11	Стенка задняя	79.3.10.11	ХДФ 3мм графит текстурный	1	1014	328
12	Стенка задняя	79.3.10.12	ХДФ 3мм графит текстурный	1	1014	597
13	Полка	79.3.10.13	ЛДСП 16мм АНТРАЦИТ	4	313	322
14	Дверь правая	79.3.10.14	МДФ 16мм ДУБ СТИРЛИНГ	1	634	319
15	Дверь правая (откидная)	79.3.10.15	МДФ 16мм ДУБ СТИРЛИНГ	1	362	589
16	Дверь левая (откидная)	79.3.10.16	МДФ 16мм ДУБ СТИРЛИНГ	1	362	589
17	Дверь левая	79.3.10.17	МДФ 16мм ДУБ СТИРЛИНГ	1	634	319
18	Полка	79.3.10.18	ЛДСП 16мм АНТРАЦИТ	2	583	293

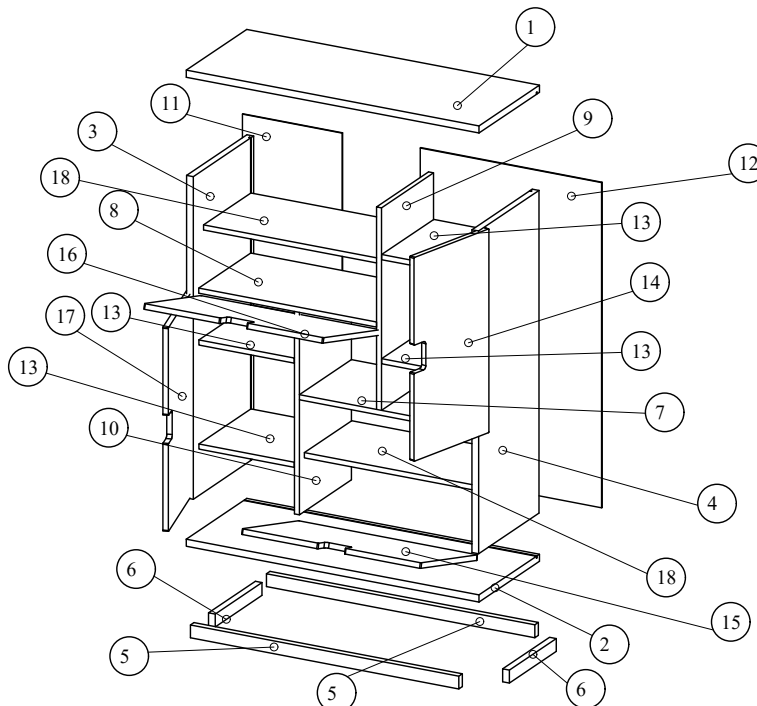

## Фурнитура

Поз.	Наименование	Кол-во	Примечание
001	Амортизатор масляный барный GTV PD-EGDL-060	4	Для крепления и функционирования дверей горизонтальных
002	Амортизатор самоклеящийся	8	Прикрепляются к дверям в местах их контакта с корпусом
003	Дюбель Hettich DU232T арт.9 047 644	24	К стяжкам Rastex для крепления стенок
004	Заглушка к стяжке Rastex 15	24	Декоративная, закрывае стяжки 010
005	Опора гвоздь	6	Для установки тумбы на пол
006	Петля внутренняя GTV ZP-BICN07-BE H=0	4	Для крепления дверей к стенкам
007	Петля внутренняя с доводчиком GTV ZM-CNHC07-BE	2	для крепления дверей к стенкам
008	Полкодержатель металлический диам. 5мм	24	Для установки полок
009	Стабилизатор задней стенки	20	Для крепления задних стенок
010	Стяжка Hettich Rastex 15 арт.0 013 958	24	Эксцентриковая стяжка для соединения деталей
011	Уголок крепежный ТИШС 325827.282	1	Для крепления тумбы к стене
012	Уголок монтажный	6	Соединение цоколя поз.5 и 6 с дном поз.2
013	Шайба ФБ 296-000	3	Для крепления задних стенок
014	Шкант 8x35	28	Шкант деревянный для фиксации соединений
015	Шурупы 4-4x16.016 ГОСТ 1145	45	Для крепления опор, петель и уголков
016	Профиль соединительный для задних стенок	358 мм	Соединение задних стенок
017	Петля полунакладная GTV ZP-BICN080BE	2	Для крепления двери откидной (верхняя)
018	Шурупы 3-3x20.016 ГОСТ 1145	3	Для крепления шайб к задним стенкам
019	Шурупы 4-5x60.016 ГОСТ 1145	1	Для крепления тумбы к стене
020	Дюбель распорный 10x50	1	Под шуруп поз. 019

### Установка задних стенок

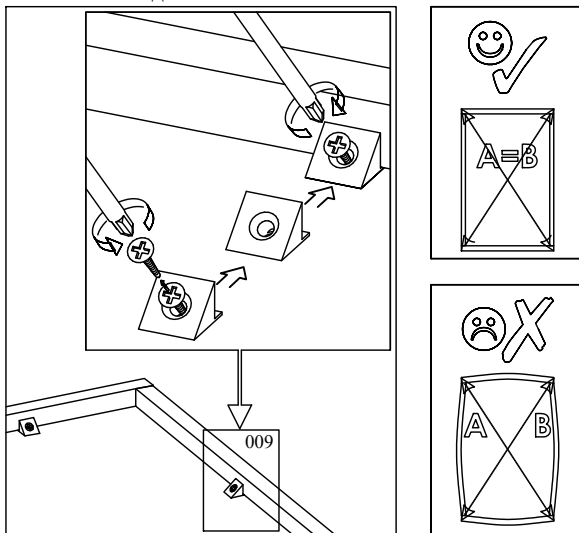

сх.1

### Установка и регулировка дверей (вкладные двери)

сх.2

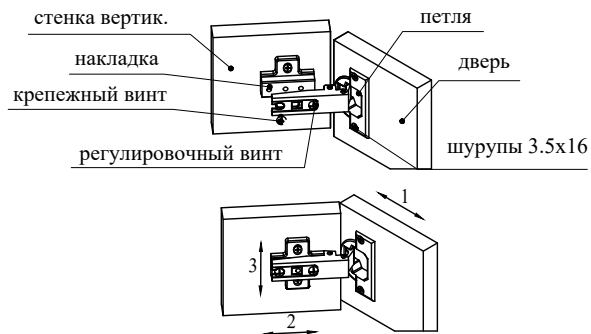

1. Регулирование зазора между корпусом и дверью: ослабьте крепежный винт, регулировочный винт поверните вправо (зазор больше) либо влево (зазор меньше), после чего снова затяните крепежный винт.
2. Регулирование глубины посадки двери: ослабьте крепежный винт, установите дверь на нужную глубину, затем затяните крепежный винт.
3. Регулирование смещения двери по высоте: ослабьте крепление накладки, передвиньте ее выше или ниже и закрепите.

### Соединение стяжкой Rastex

сх.3

1. Закрутите дюбель в отверстие диаметром 5 мм в пласти детали
2. Установите деталь на место так, чтобы дюбель вошел в отверстие в торце второй детали.
3. Вставьте эксцентрик (Rastex15) в отверстие в пласти второй детали, цепляя головку дюбеля, и поверните отверткой по часовой стрелке до плотного соединения деталей.
4. Вставьте в паз эксцентрика заглушку.

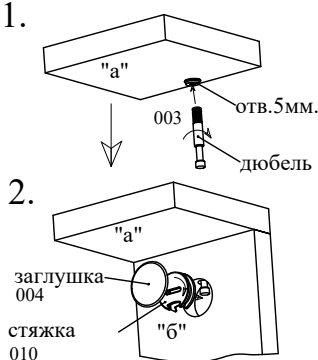

ПОРЯДОК СБОРКИ:

1

003x6

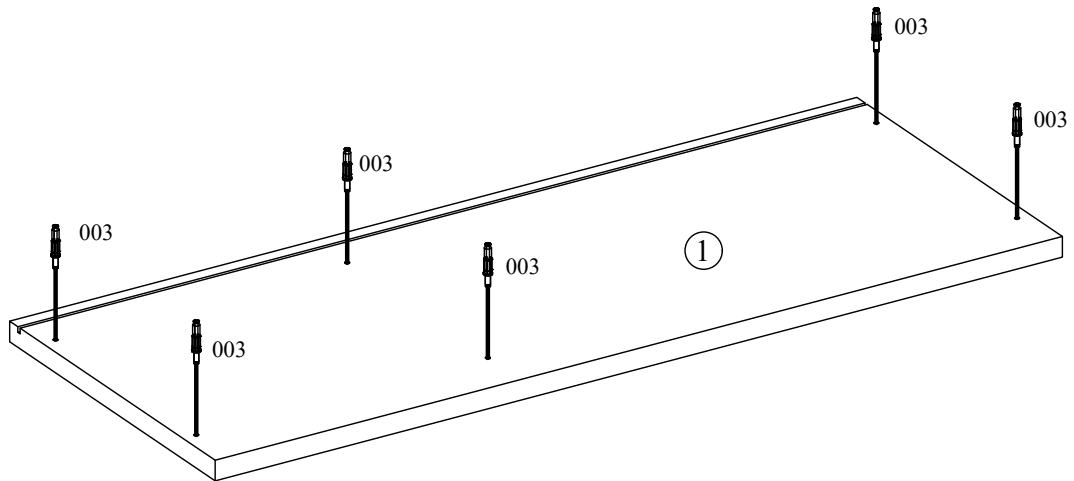

2

003x6  
006x2  
015x4

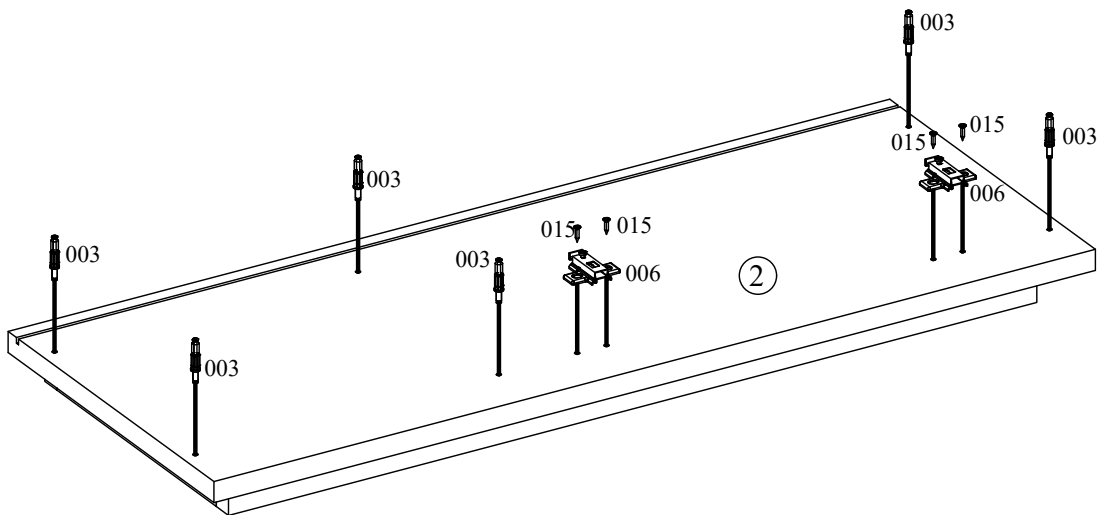

3

001x1  
003x2  
006x1  
007x1  
008x6  
010x4  
014x4  
015x7

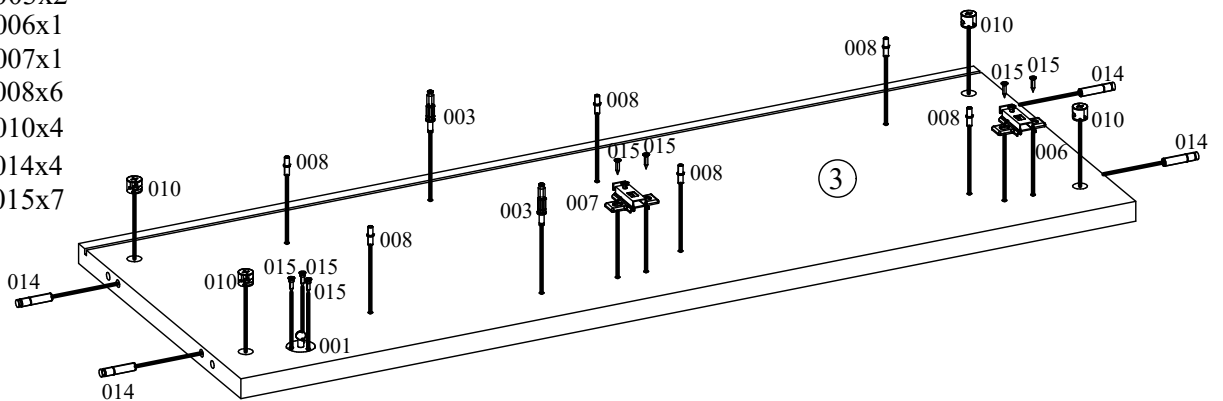

4

- 001x1
- 003x2
- 006x1
- 007x1
- 008x6
- 010x4
- 014x4
- 015x7

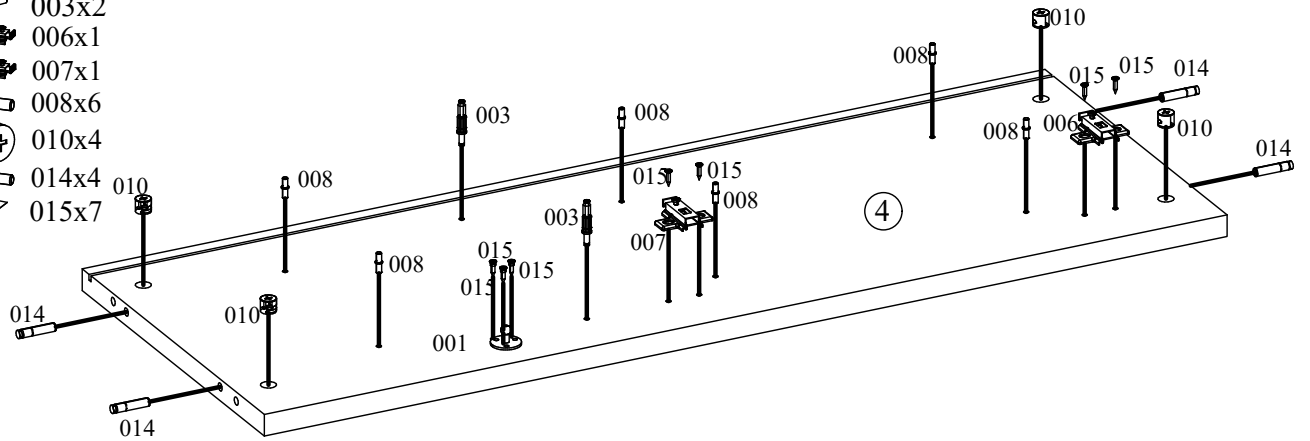

5

- 005x4
- 012x6
- 014x4
- 015x12

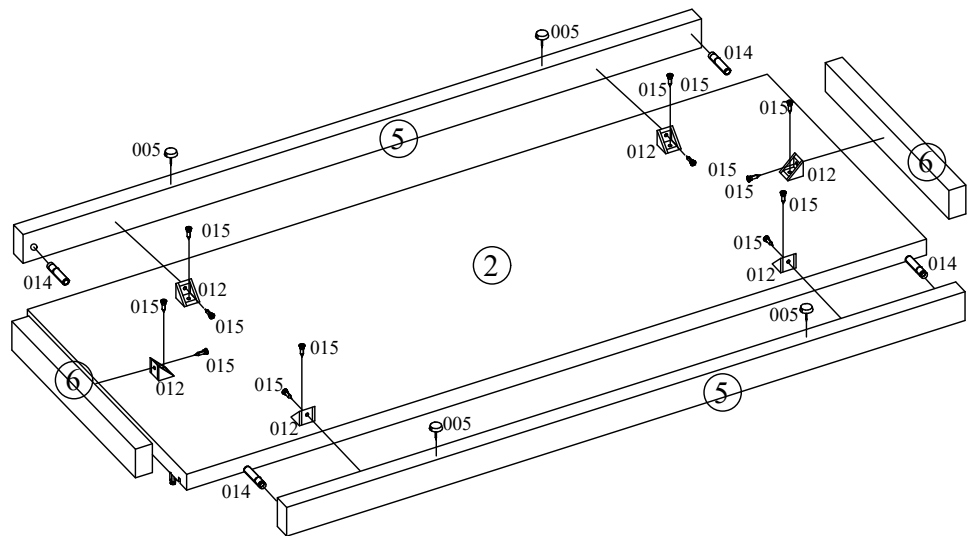
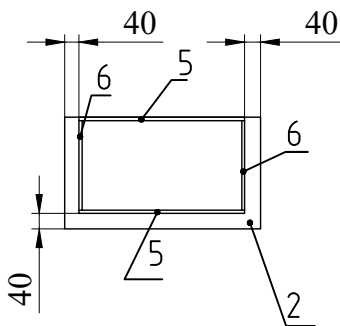

6

- 001x1
- 003x2
- 008x6
- 010x4
- 014x4
- 015x3

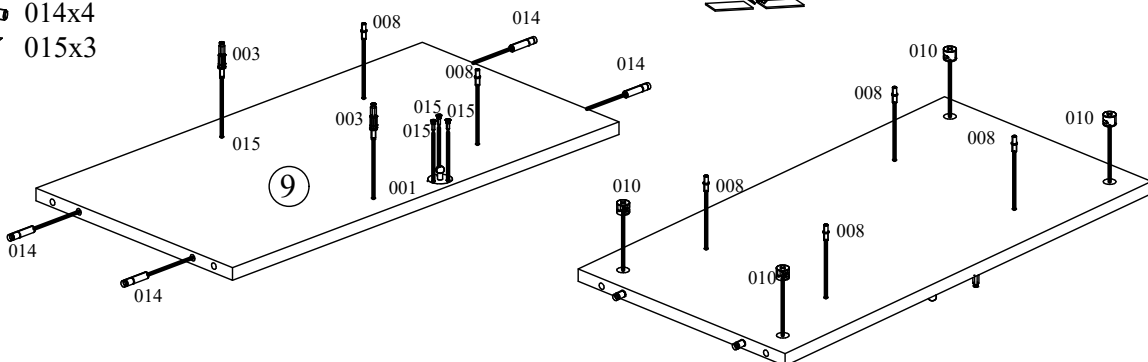

7

- 001x1
- 003x2
- 008x6
- 010x4
- 014x4
- 015x3

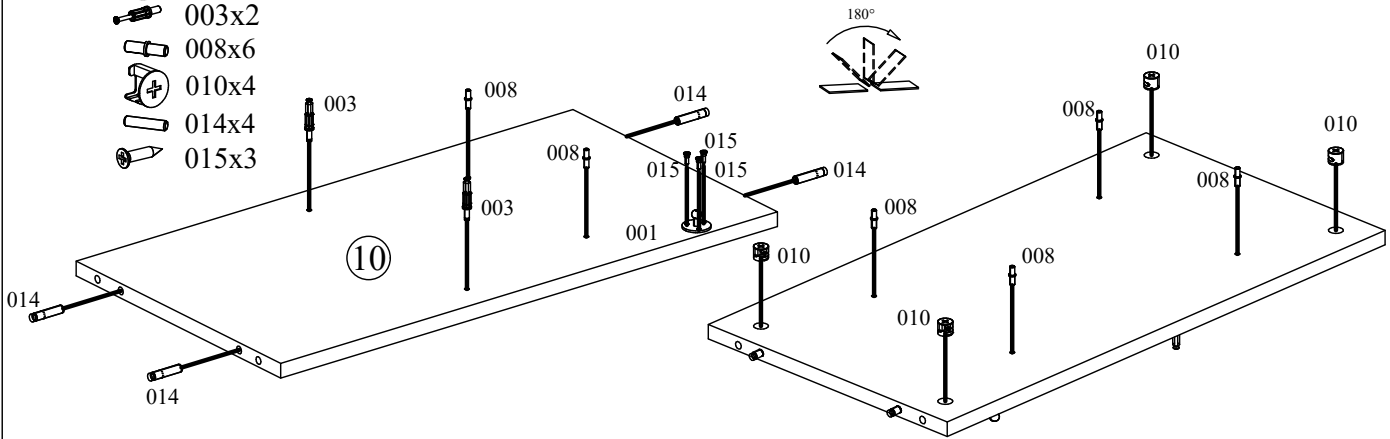

8

- 003x2
- 010x4
- 014x4
- 015x4
- 017x2

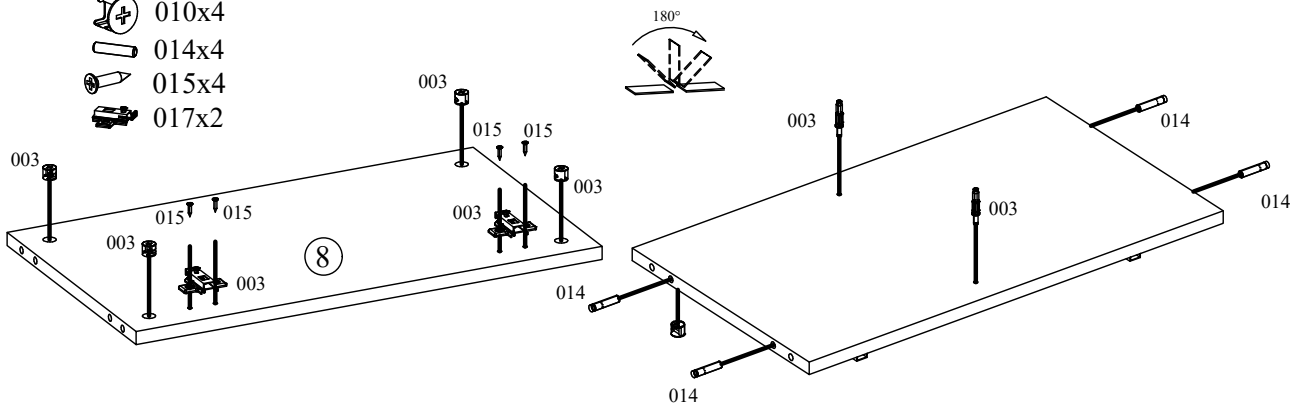

9

- 003x2
- 010x4
- 014x4

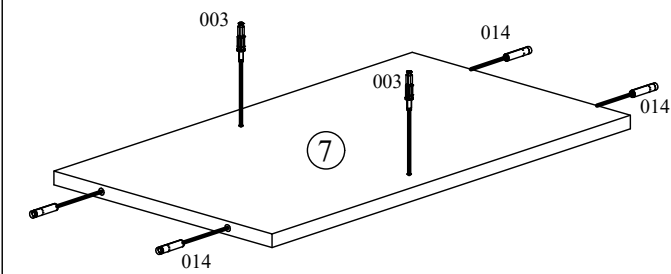

10

- 001x1
- 015x4
- 017x2

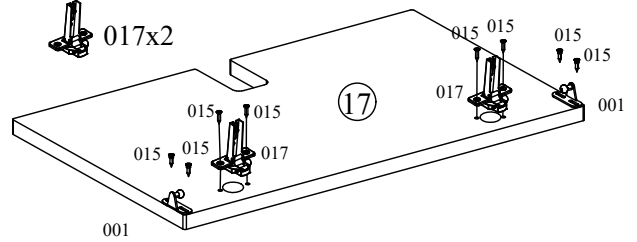

11

- 001x1
- 006x2
- 015x4

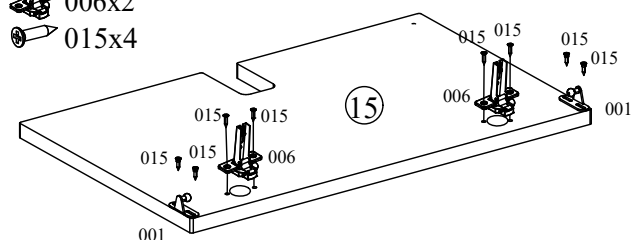

Инструкция по сборке Тумбы "Хольтен" ПЗ.579.3.10

12

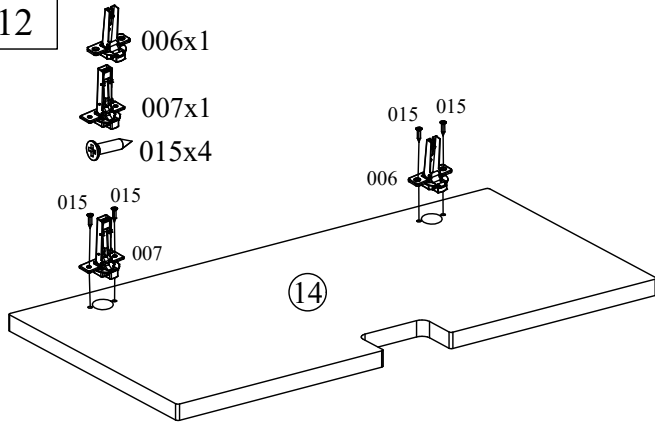

14

сх.3

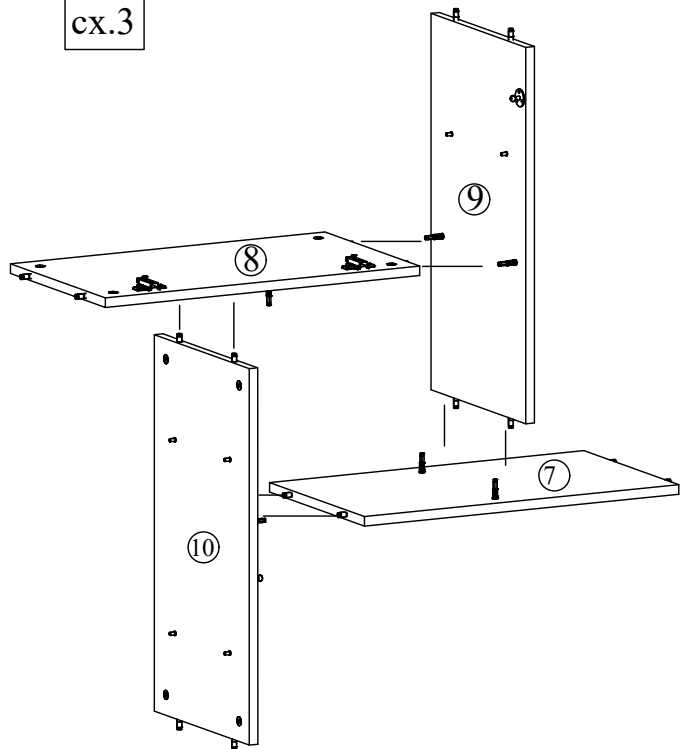

13

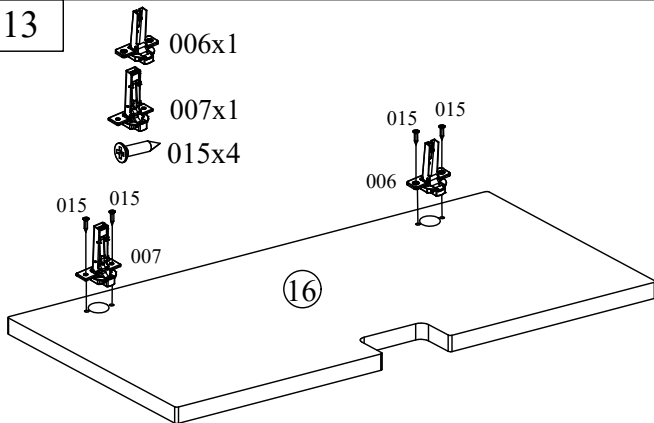

16

сх.3

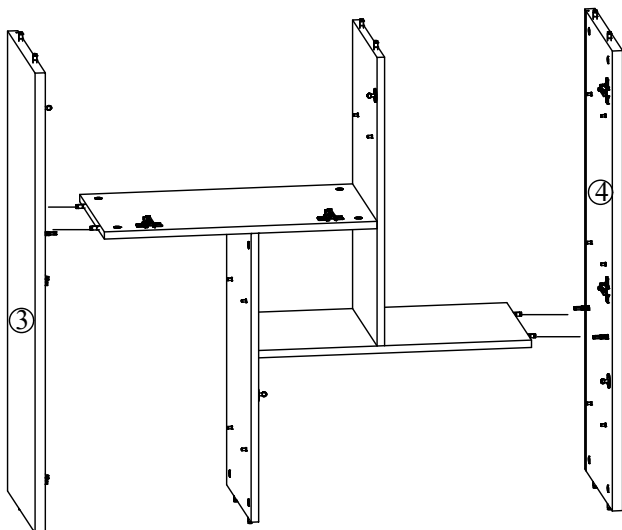

сх.3

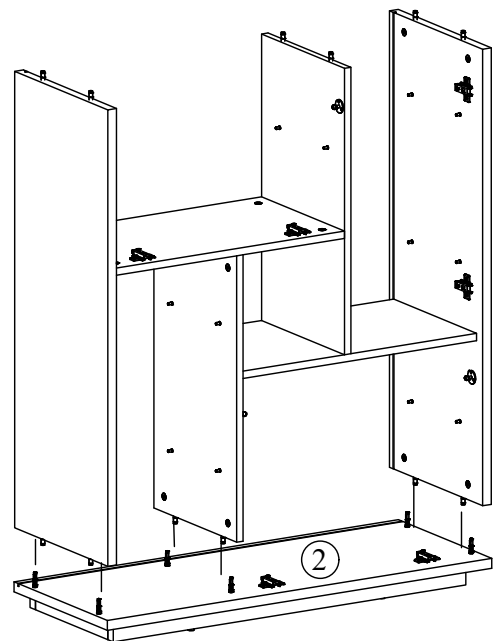

Инструкция по сборке Тумбы "Хольтен" ПЗ.579.3.10

17

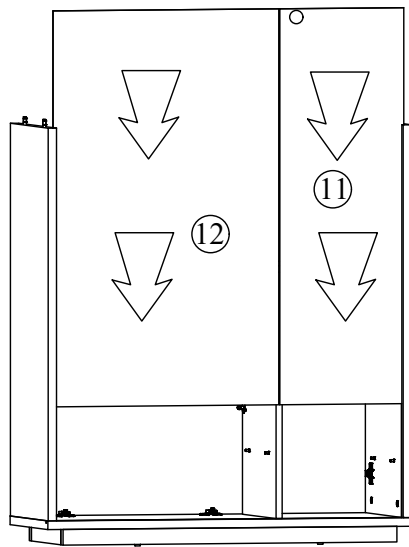

18

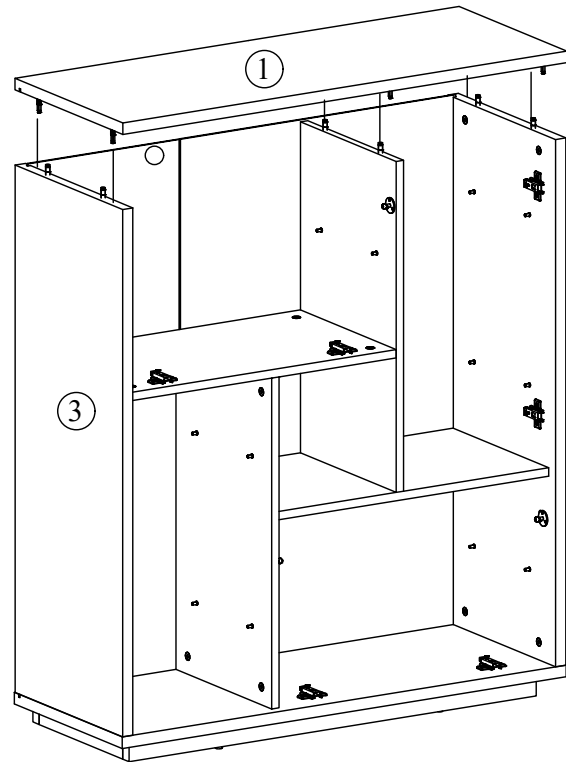

19

- 009x20
- 013x3
- 018x3

Вначале задвиньте заднюю стенку в пазы боковых стенок и дна, затем прикрепите крышку. Измерьте корпус тумбы по двум диагоналям, выровняйте при необходимости, затем зафиксируйте заднюю стенку стабилизаторами.

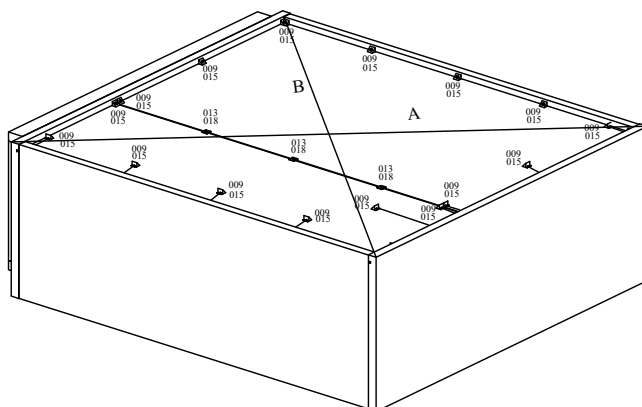

cx.1

20

cx.2

- 011x1
- 019x1

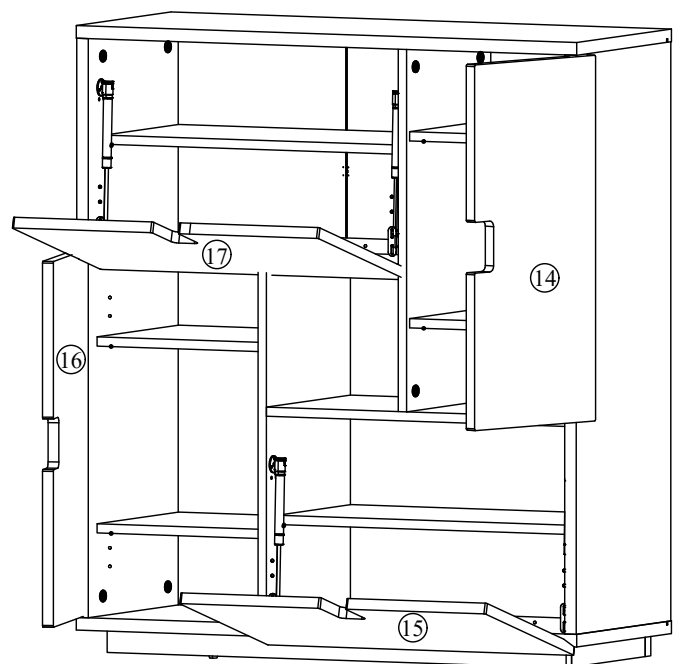

Установите тумбу на место пользования, навесьте и отрегулируйте двери и положите полки на полкодержатели. Прикрепите тумбу к стене при помощи уголка.