

Перечень деталей (см. схемы №1 и №2)

№	Маркир.	Наименование	К-во
1	636.03.001	Стенка вертикальная	1
2	636.03.002	Стенка вертикальная	1
3	636.03.003	Перегородка	1
4	636.03.004	Перегородка	1
5	636.03.005	Перегородка	1
6	636.03.006	Стенка горизонтальная	1
7	636.03.007	Стенка горизонтальная	1
8	636.03.008	Стенка горизонтальная	1
9	636.03.009	Стенка горизонтальная	1
10	636.03.010	Полка	4
11	636.03.011	Брусok	2
12.1	636.03.121	Стенка передняя ящика	1
12.2	636.03.122	Стенка боковая ящика	1
12.3	636.03.123	Стенка боковая ящика	1
12.4	636.03.124	Стенка задняя ящика	1
12.5	636.03.125	Дно ящика	1
13.1	636.03.131	Стенка передняя ящика	1
13.2	636.03.132	Стенка боковая ящика	1
13.3	636.03.133	Стенка боковая ящика	1
13.4	636.03.134	Стенка задняя ящика	1
13.5	636.03.135	Дно ящика	1
14	636.03.014	Дверь	1
15	636.03.015	Дверь	1
16	636.03.016	Брусok передний	1
17	636.03.017	Брусok передний	1
18	636.03.018	Брусok передний	1
19	636.03.019	Брусok передний	1
20	636.03.020	Брусok вертикальный	1
21	636.03.021	Брусok вертикальный	1
22	636.03.022	Брусok вертикальный	1
23	636.03.023	Брусok вертикальный	1
24	636.03.024	Брусok вертикальный	1
25	636.03.025	Брусok вертикальный	1
26	636.03.026	Брусok вертикальный	2
27	636.03.027	Вставка	1
28	636.03.028	Вставка	1
29	636.03.029	Стенка задняя	2



Внимание! Вставки поз. 27 и 28, указанные в перечне деталей, комплектуются в пакет с фурнитурой.

Ведомость метизов и фурнитуры

Наименование	Кол-во	Примечания
Шкант деревянный d8x35	26	для фиксирования соединений
Винт ФБ 1188 (с заглушкой)	10	для соединения деталей
Дюбель DU 232	44	стяжка Rastex
Дюбель двойной DU 868	2	
Стяжка Rastex (гайка-эксцентрик)	48	для соединения деталей
Заглушка к стяжке Rastex	38	
Полкдержатель Hettich Duplo	16	для крепления полок
Петля GTV ZP-KTK90H6-BE	4	для крепления дверей
Направляющие Boyard DB4501Zn/350	2 к-т	для выдвижных ящиков
Ручка С36	4	к выдвижным ящикам
Винт 4x30 к ручке	8	для крепления ручки
Шурупы 3.5x16	64	для направляющих, уголков пластмассовых, на стыках стенок задних
Шурупы 4x30	38	для соединения деталей
Опора ФБ 482	6	для установки изделия на пол
Шайба прямоугольная	12	на стыках стенок задних
Дверной амортизатор	4	самоклеящ
Стабилизатор стенки задней	14	для крепления стенок задних
Гвозди 1.2x20	10	для крепления дна ящиков
Уголок пластмассовый	4	для крепления бруска
заглушка к шурупу 4x30	38	
Ключ шестигранный	1	для винтов

Установка и регулировка дверей

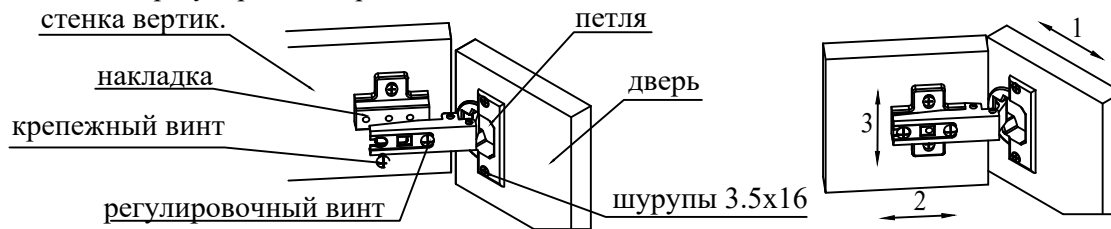

1. Регулирование смещения двери по ширине: ослабьте крепежный винт, регулировочный винт поверните вправо (зазор больше) либо влево (зазор меньше), после чего снова затяните крепежный винт.
2. Регулирование зазора между корпусом и дверью: ослабьте крепежный винт, установите дверь на нужную глубину, затем затяните крепежный винт.
3. Регулирование смещения двери по высоте: ослабьте крепление накладки, передвиньте ее выше, после зажмите крепление.



Схема № 2

Порядок сборки ящика выдвижного:

1. Вверните дюбеля DU 232 стяжек Rastex в отверстия Ø5 в стенке передней поз. 12.1.
2. Прикрепите направляющие шариковые к стенкам боковым поз. 12.2 и 12.3 шурупами 3.5x16.
3. Прикрепите боковые стенки поз. 12.2 и 12.3 к стенке передней поз. 8.1 стяжками.
4. Дно поз. 12.5 вставьте в паз в передней и боковых стенках.
5. Установите заднюю стенку поз. 12.4 и прикрутите ее винтами.
5. С помощью гвоздей закрепите дно ящика.

Схема установки стабилизатора задней стенки

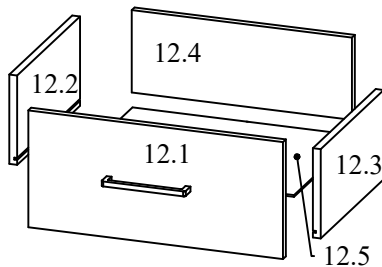

Соединение шкантом и винтом

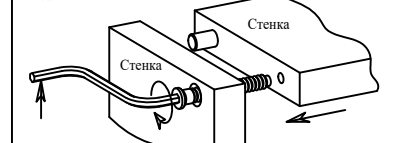

Тумба П 636.03 из набора мебели для прихожей "Гранде". Порядок сборки

При сборке соблюдайте осторожность, чтобы не нанести повреждений отделанным поверхностям. Сборку производите вдвоем. Щиты располагайте горизонтально, на предварительно подстеленные картон или ткань. Для сборки Вам понадобятся молоток и отвертки (в комплект не входят). Перед сборкой изучите инструкцию.

1 Подготовка деталей к сборке:

- 1.1 Шурупами 3.5x16 прикрепите направляющие к перегородкам поз. 3 и 4.
- 1.2 Прикрепите петли к дверям поз. 14 и 15, а накладки петель - к брускам поз. 16 и 17, найдя отмеченные места.
- 1.3 Вставьте опоры ФБ 482 в отверстия диам. 8 мм в торцах брусков вертикальных поз. 16, 17, 20, 21, 22, 23.
- 1.4 Вставьте шканты деревянные в отверстия диам. 8 мм в торцах стенок поз. 1, 2, 3, 4, 5, 8, 9, 26.
- 1.5 В отверстия диам. 5 мм в пласти стенок 1, 2, 6, 8, 9, 16, 17, 18 вверните дюбеля DU 232 стяжек Rastex.
- 1.6 Пользуясь схемой №2, соберите выдвижные ящики.
- 2 Пользуясь схемой №1, соберите тумбу:
 - 2.1 Соедините бруски вертикальные поз. 16,20 и 17,22 между собой стяжками Rastex. и прикрутите к ним шурупами 3.5x16 вставку поз. 27, 28.
 - 2.2 Соедините между собой детали поз. 20,26,21 и детали поз. 22,26,23, используя шканты.

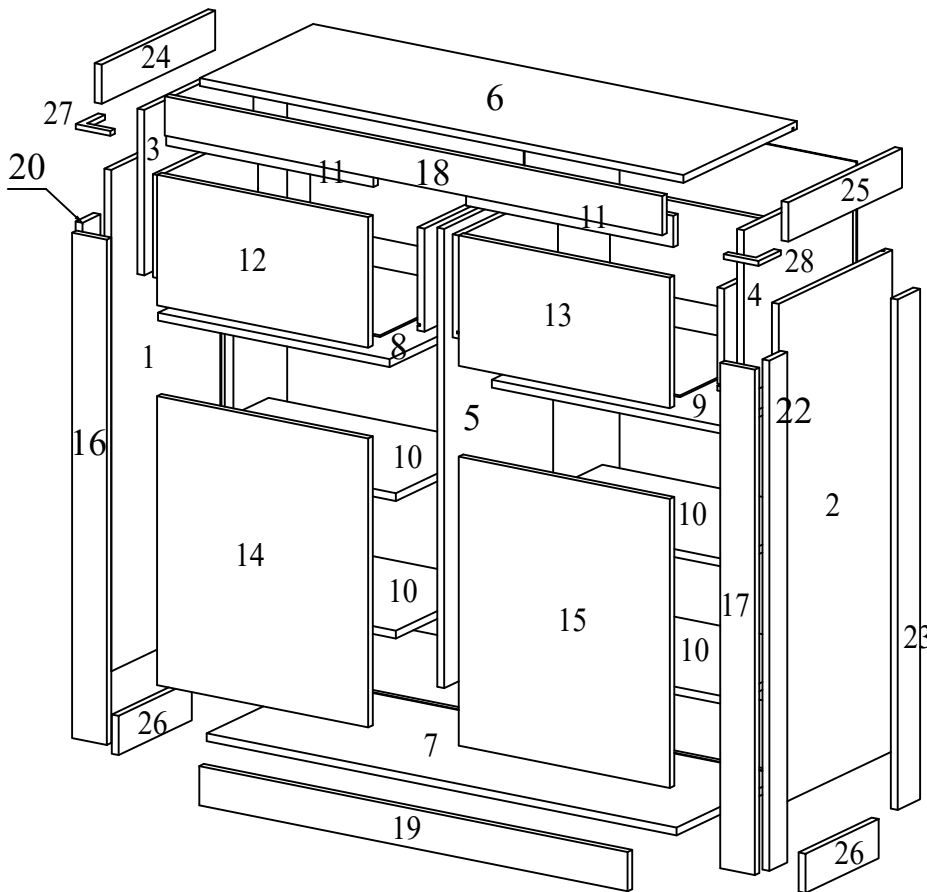

Схема № 1

- 2.2 Соедините между собой детали поз. 20,26,21 и детали поз. 22,26,23, используя шканты.
- 2.3 Получившиеся конструкции прикрепите к стенкам вертикальным поз 1, 2 при помощи шурупов 4x30.
- 2.4 Стяжками Rastex прикрепите стенку горизонтальную поз. 7 к стенкам вертикальным поз 1,2.
- 2.5 Установите перегородку поз. 5 на стенку горизонтальную поз. 7 и стяните винтами.
- 2.6 Прикрепите щиты поз. 8, 9 к стенкам 1,2 и 5.
- 2.7 Перегородки поз 3, 4 установите на место и стяните стяжкой.
- 2.8 Пластмассовыми уголками с шурупами 3.5x16 прикрепите к стенке горизонтальной поз. 7 брусок горизонтальный поз. 19.
- 2.9 Стяжками Rastex прикрепите к стенке горизонтальной поз. 6 бруски поз. 24 и 25, прикрепите брусок передний поз. 18.
- 2.10 Вставьте заднюю стенку из ДВП в пазы деталей поз. 1,2,7.
- 2.11 Получившуюся конструкцию (п 2.9) установите на корпус (п.2.1-2.8), и стяните стяжками Rastex.
- 2.12 Прикрепите стенки задние из ДВП к собранному корпусу, используя прямоугольные шайбы с шурупами 3.5x16 на стыках стенок задних. Шурупы должны находиться примерно на расстоянии 15 см друг от друга. По краям зафиксируйте стенки задние стабилизаторами с шурупами. Перед выполнением операции убедитесь, что корпус тумбы не перекошен, измерив его по двум диагоналям.
- 3 Установите тумбу на место пользования, вставьте полкодержатели и установите на них полки. установите и при необходимости отрегулируйте выдвижные ящики, навесьте и отрегулируйте двери, прикрепите к ним ручки.