

ЕАЭС №BY/112 11.01. ТР025 016 02504
с 07.02.2019 по 06.02.2024

ЗАО "Холдинговая компания "Пинскдрев"
филиал Городищенская мебельная фабрика.
225731 д.Городище, Пинский р-н,
ул. Луинецкая, 49 e-mail: gff@pinskdrv.by

Детали и сборочные единицы

Поз.	Маркир.	Наименование	Материал	Кол-во	Размеры ДхШ	
					Длина	Ширина
1		Ящик выдвижной, в т.ч. (каждый):		4		
1.1	20.1.01	Стенка передняя	Массив 22мм+ЛДСП 16мм	1	436	192
1.2	20.1.02	Стенка боковая	ЛДСП 16мм	1	400	150
1.3	20.1.03	Стенка боковая	ЛДСП 16мм	1	400	150
1.4	20.1.04	Стенка задняя	ЛДСП 16мм	1	402	136
1.5	20.1.05	Дно	ДВП 3.7мм	1	410	399
2	20.2	Дверь	Массив 22мм гнут.	2	778	440.5
4	20.4	Стенка вертикальная	Массив 22мм+ШДСП 17мм	1	784	342
5	20.5	Стенка вертикальная	Массив 22мм+ШДСП 17мм	1	784	342
6	20.6	Стенка вертикальная	ШДСП 17мм	1	784	442
7	20.7	Стенка вертикальная	ШДСП 17мм	1	784	442
8	20.8	Стенка вертикальная	ШДСП 17мм	2	784	64
9	20.9	Пилястра	Массив 22мм+накладки	1	784	85
9.1	20.9.1	Пилястра	Массив 22мм+накладки	1	784	85
10	20.10	Крышка	ШМДФ 25мм	1	1700	496
11	20.11	Основание	ШМДФ 17мм	1	1700	496
12	20.12	Полка	ШДСП 17мм	2	498.5	373
14	20.14	Стенка задняя	ДВП 3.7мм	2	589	808
15	20.15	Стенка задняя	ДВП 3.7мм	1	457	808
19	20.19	Элемент цоколя	МДФ 28мм	1	1475	196
20	20.20	Элемент цоколя	МДФ 28мм	1	342	120
21	20.21	Элемент цоколя	МДФ 28мм	1	342	120
22	20.22	Элемент цоколя	МДФ 28мм	2	168	74
23	20.23	Опора	Массив 50мм	6	62	62

При сборке тумбы соблюдайте осторожность, чтобы не нанести повреждений отделанным поверхностям. Сборку производите вдвоем. Щиты располагайте горизонтально, на предварительно подстеленные картон или ткань. Для сборки Вам понадобятся молоток и отвертки (в комплект не входят). Перед сборкой изучите инструкцию.

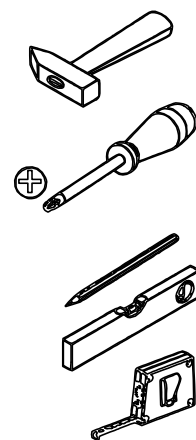
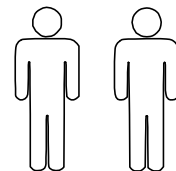
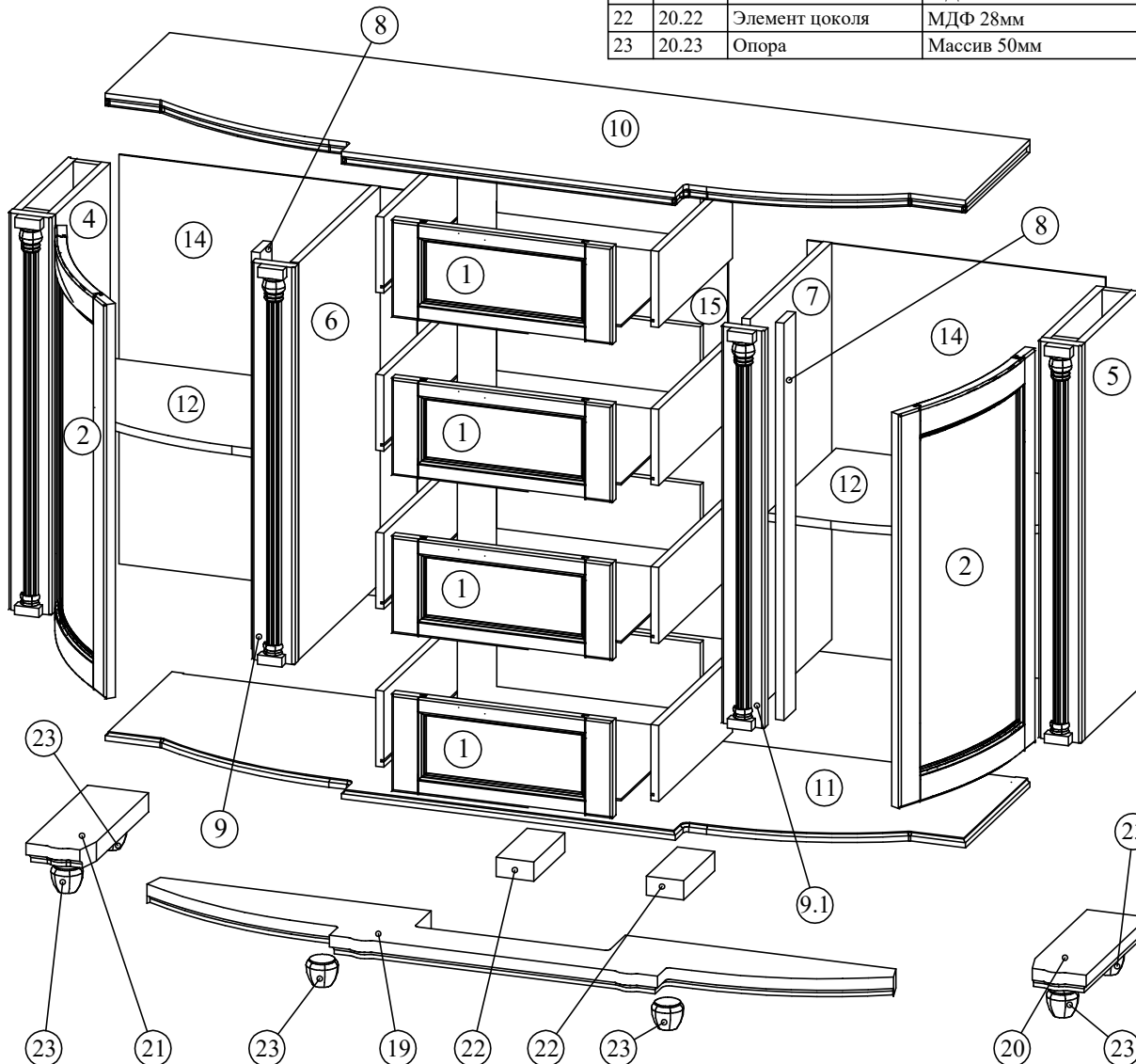
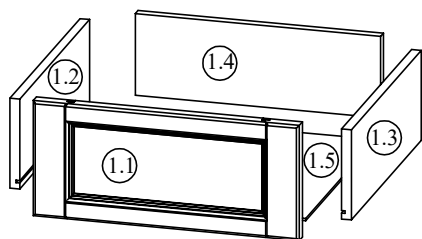

Фурнитура

Поз.	Наименование	Кол-во	Примечание
001	Винт к ручке М4	6	Для крепления ручек, длина винта зависит от типа фасада
002	Винт ФБ 1188-00.00 (6x50)	8	Винт-саморез для крепления основания к вертикальным стенкам
003	Винт-саморез 6x70	8	Винт-саморез для крепления опор
004	Дюбель Hettich DU232T арт.9 047 644	10	К стяжке Rastex, для соединения деталей
005	Заглушка для винта ФБ самоклеящаяся d14	30	Закрывает шляпки шурупов в выдвижных ящиках
006	Заглушка к стяжке Rastex 15	12	Закрывает стяжки Rastex 15
007	Ключ шестигранный	3	Для завинчивания винтов 002 и 003
008	Направляющая Quadro 25 400мм левая	4	Для установки ящиков выдвижных
009	Направляющая Quadro 25 400мм правая	4	Для установки ящиков выдвижных
010	Опора корпусная h=50	2	Задние опоры к элементам цоколя поз.22
011	Опорный подпятник Hafele арт.650.06.102	12	Самоклеящийся, клеится к низу опор и к углам дверей
012	Петля Hettich Intermat 9936W30-T42	4	Для навески дверей
013	Планка ответная D=3мм. арт.072986	4	Крестообразные планки к петлям, крепятся к стенкам поз.4 и 5
014	Полкодержатель металлический диам. 5мм	12	Для установки полок поз.12
015	Ручка-капля МФ-23 ОАО "ВПЗ"*	2	К дверям
016	Ручка-кольцо МФ-24 ОАО "ВПЗ"*	4	К стенкам передним ящиков
017	Стяжка Hettich Rastex 15 арт.0 013 958	10	Для соединения деталей
018	Шайба ФБ 076-000	68	Круглая шайба под шурупы по краям стенок задних и доньев ящиков
019	Шайба ФБ 296-000	12	Прямоугольная шайба под шурупы на стыках стенок задних
020	Шкант 8x35	70	Деревянный шкант для фиксирования соединений деталей
021	Шурупы 3-4x35.016 ГОСТ 1145	16	Для соединения деталей ящиков выдвижных
022	Шурупы 3-4x50.016 ГОСТ 1145	11+12	Для крепления элементов цоколя, 11 шт. уже установлены в детали
023	Шурупы 4-3.5x16.016 ГОСТ 1145	32	Для крепления петель и направляющих
024	Шурупы 4-3x20.016 ГОСТ 1145	80	Для крепления задних стенок и доньев ящиков

* - вариант для фасада в крашении "янтарь". При крашении "античная темпера с серебром" используются ручки Boyard арт. RC423CP/W.4
При крашении "античная темпера с золотом" используются ручки-кнопки МФ-16 с накладками МФ-7 пр-ва ОАО "ВПЗ"

КАК ПРОИЗВОДИТСЯ СБОРКА:

сх1

Соединение стяжкой Rastex

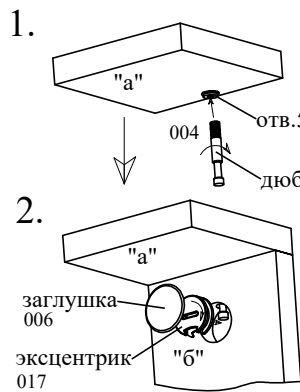

1. Закрутите дюбель в отверстие диаметром 5 мм в пласте детали
2. Установите деталь на место так, чтобы дюбель вошел в отверстие в торце второй детали.
3. Вставьте эксцентрик (Rastex15) в отверстие в пласте второй детали, цепляя головку дюбеля, и поверните отверткой по часовой стрелке до плотного соединения деталей.
4. Вставьте в паз эксцентрика заглушку.

Крепление задних стенок

сх3

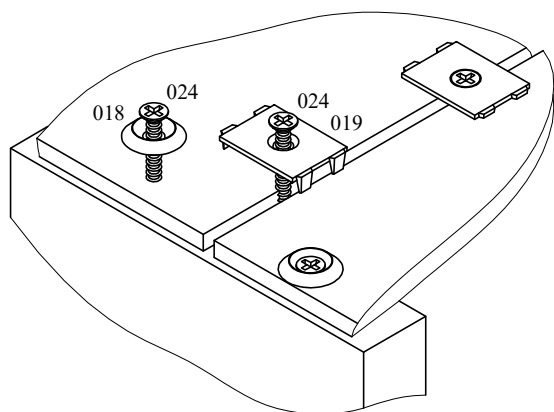

сх2

Установка и регулировка дверей

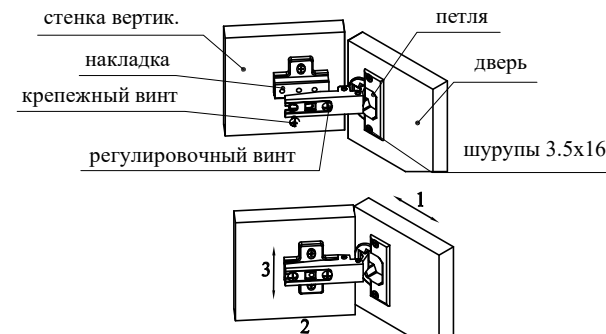

1. Регулирование зазора между корпусом и дверью: ослабьте крепежный винт, регулировочный винт поверните вправо (зазор больше) либо влево (зазор меньше), после чего снова затяните крепежный винт.
2. Регулирование глубины посадки двери: ослабьте крепежный винт, установите дверь на нужную глубину, затем затяните крепежный винт.
3. Регулирование смещения двери по высоте: ослабьте крепление накладки, передвиньте ее выше или ниже и закрепите.

Соединение шкантом и винтом-саморезом

сх4

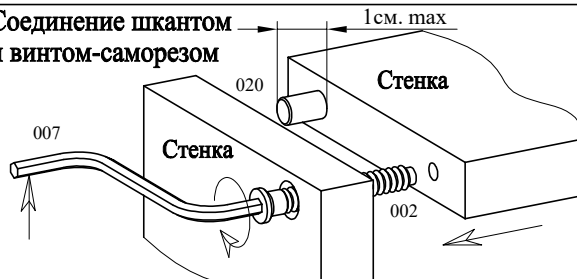

ПОРЯДОК СБОРКИ:

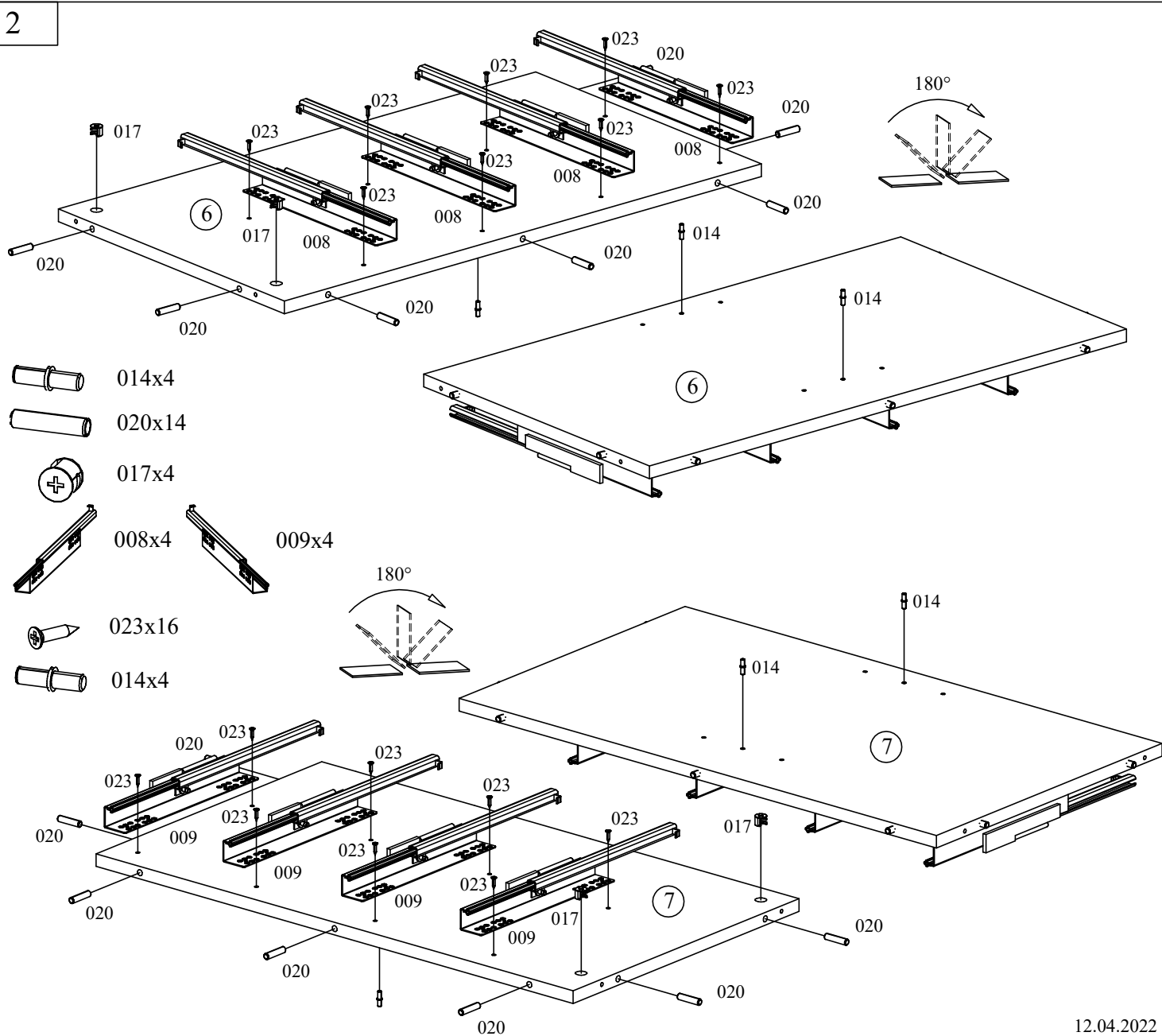
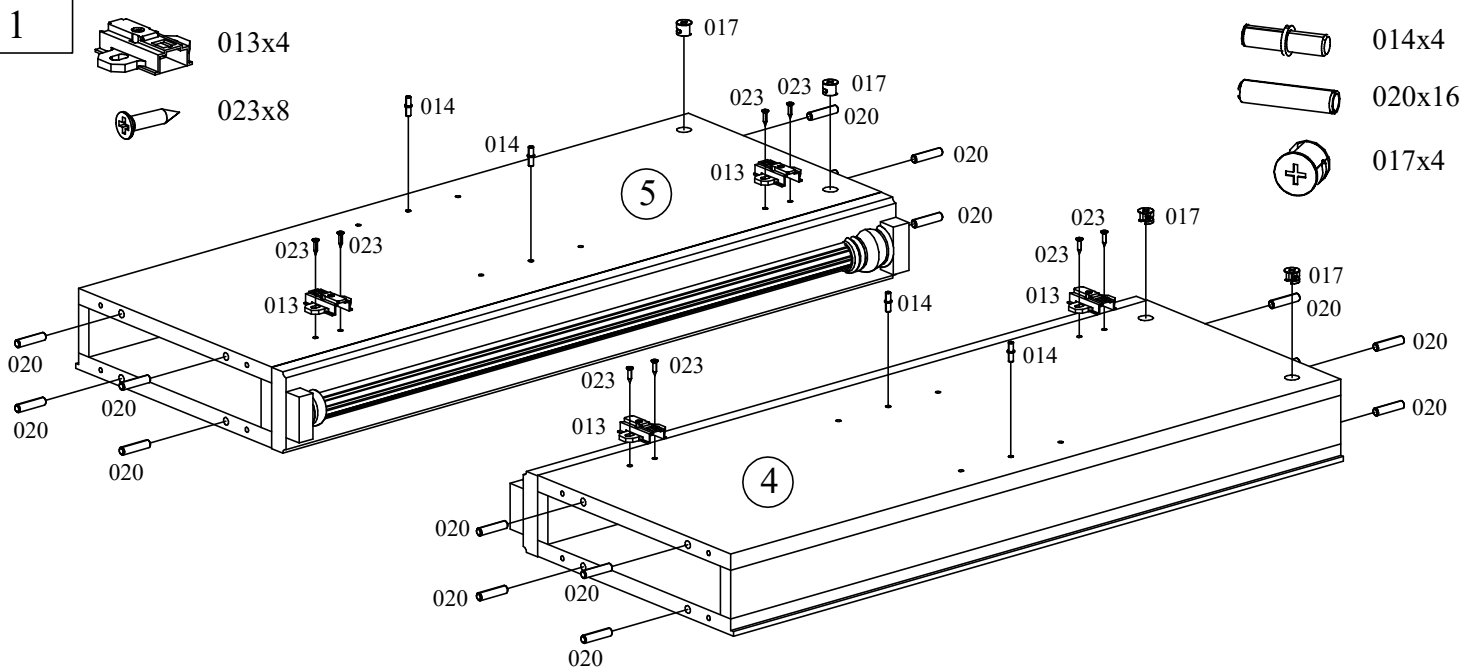

3

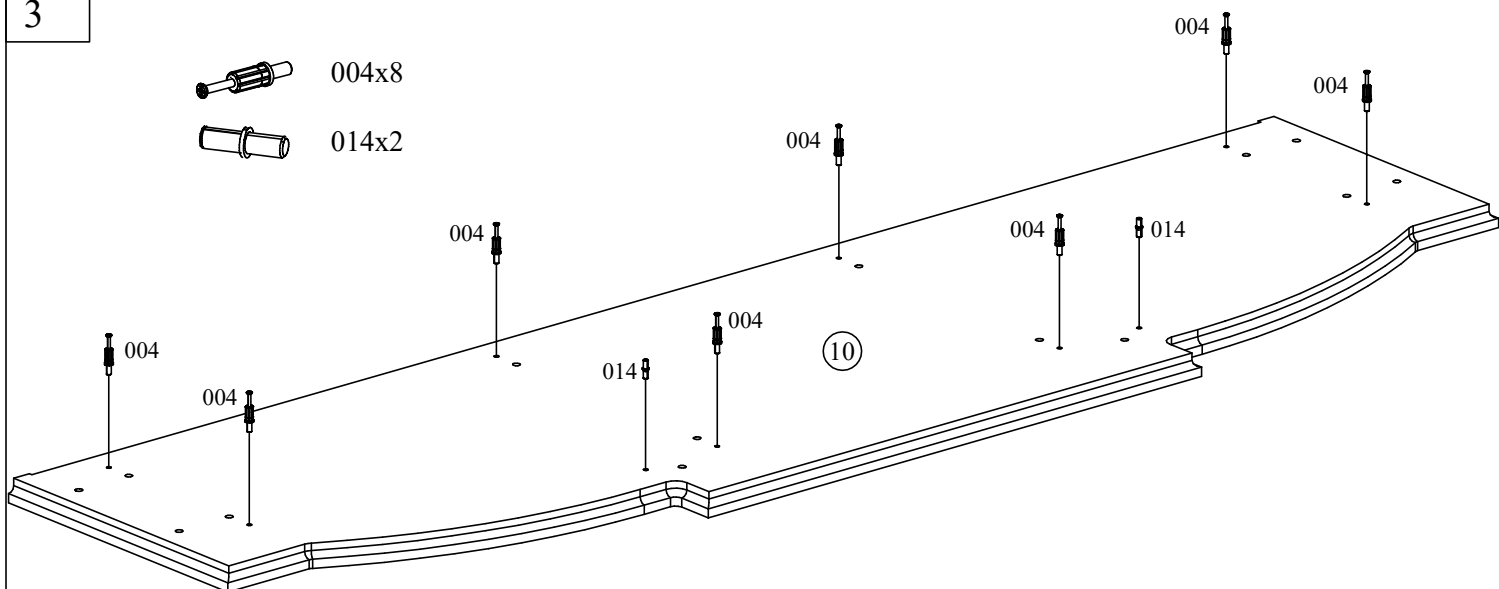

4

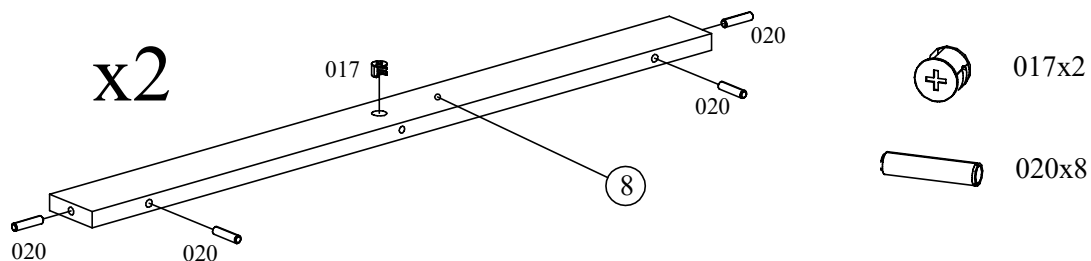

5

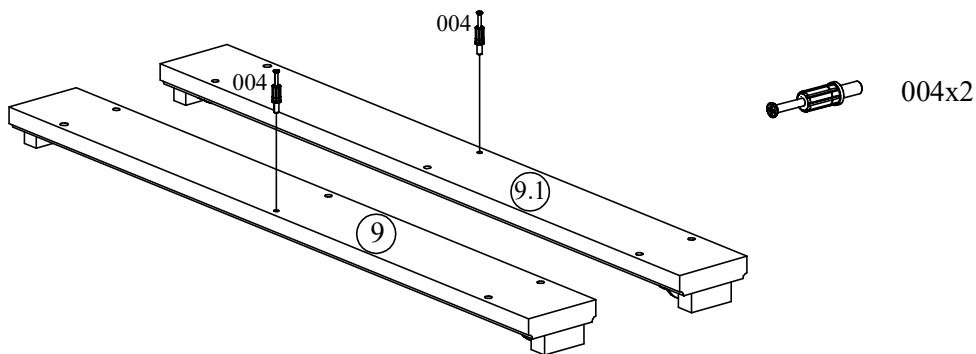

6

Выверните предустановленные шурупы 4x50 и разъедините детали

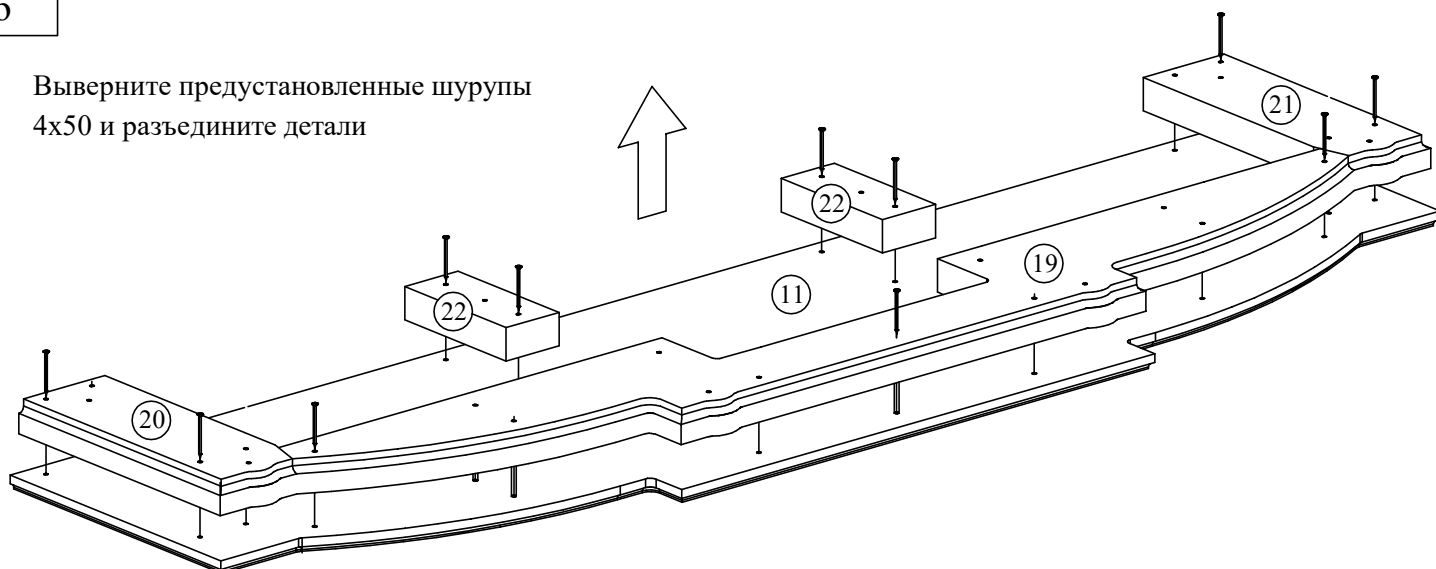

7 cx1

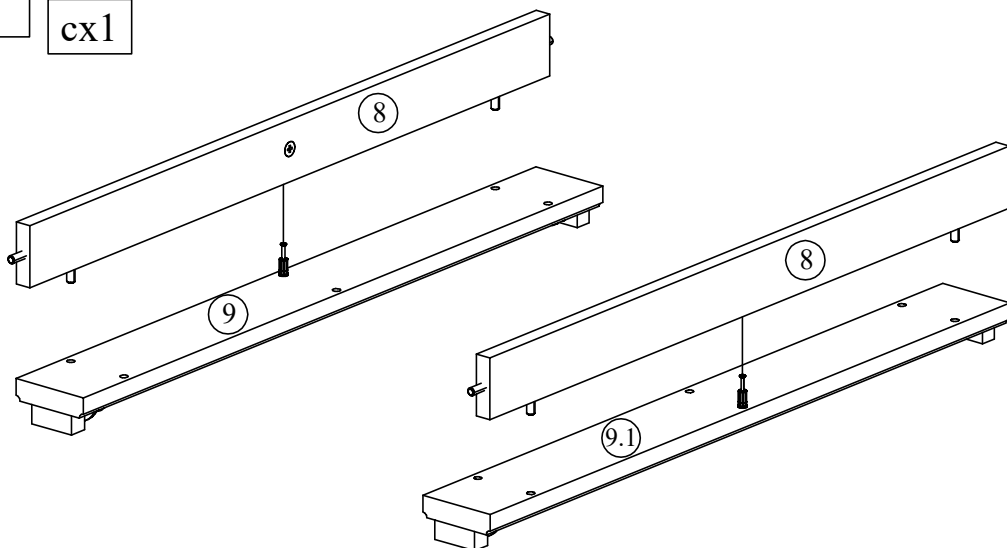

8 cx4

003x8 010x2

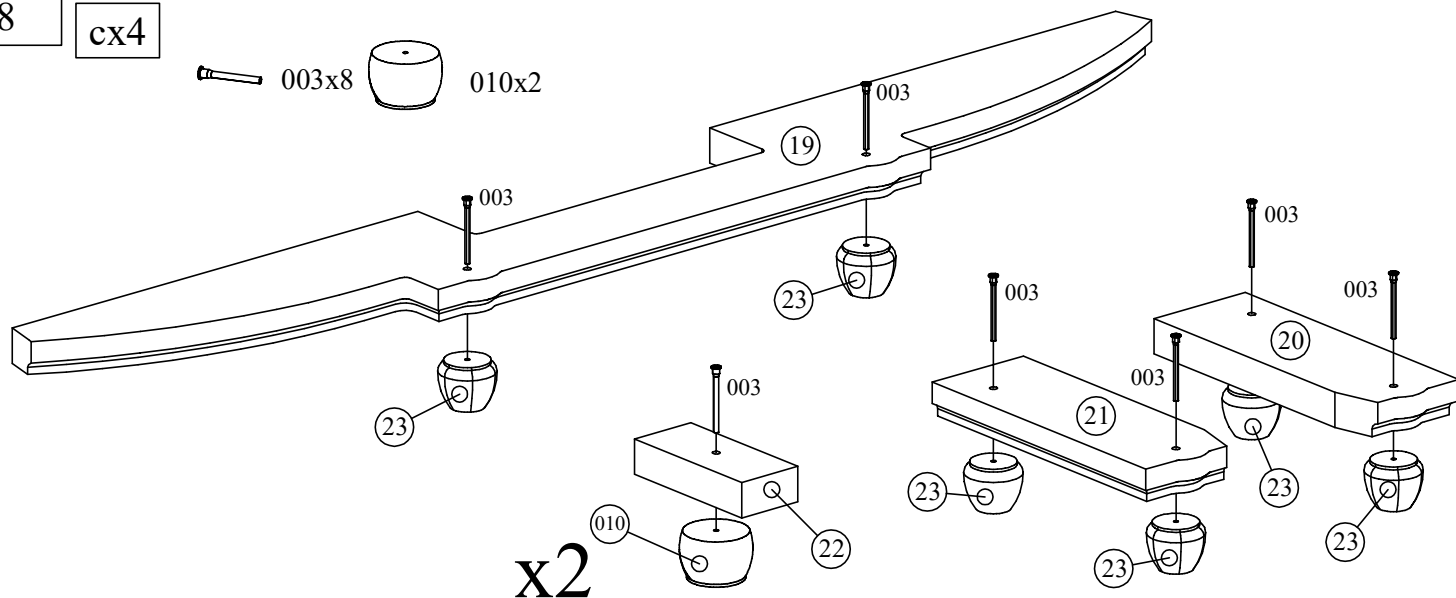

9

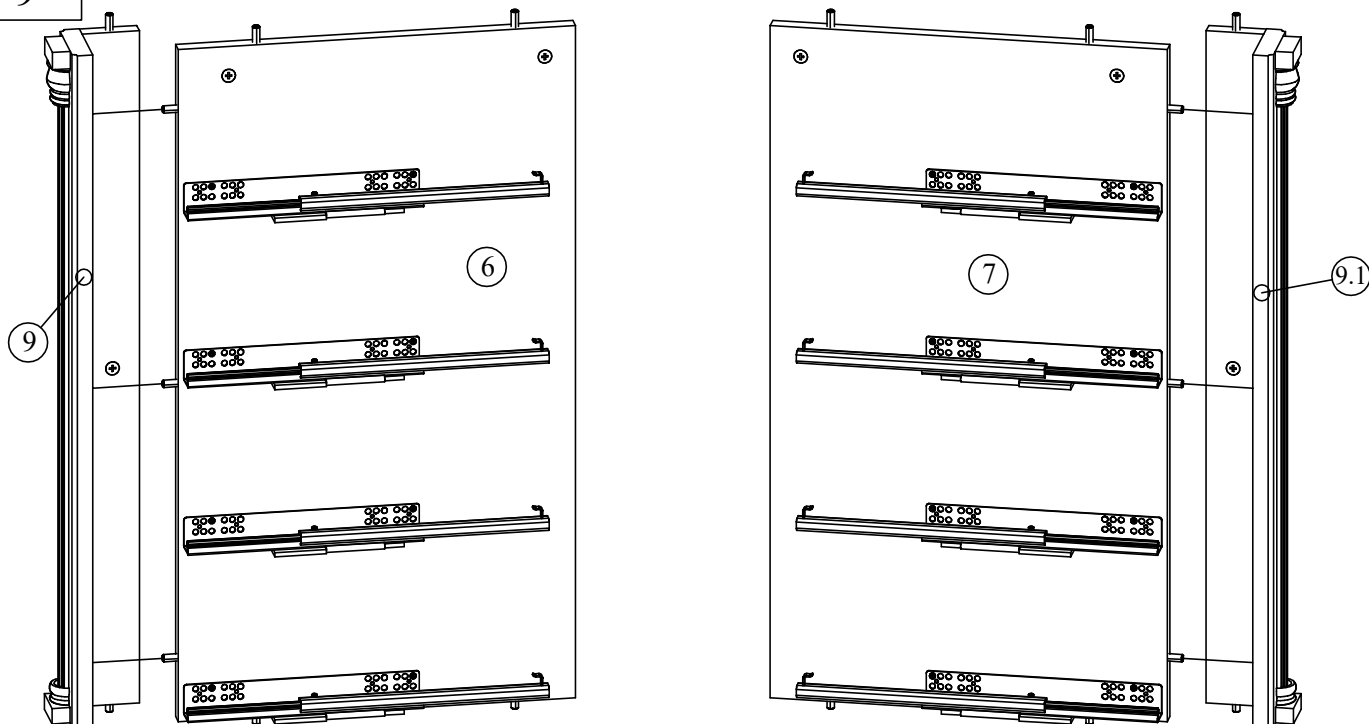

10

сх4

002x8

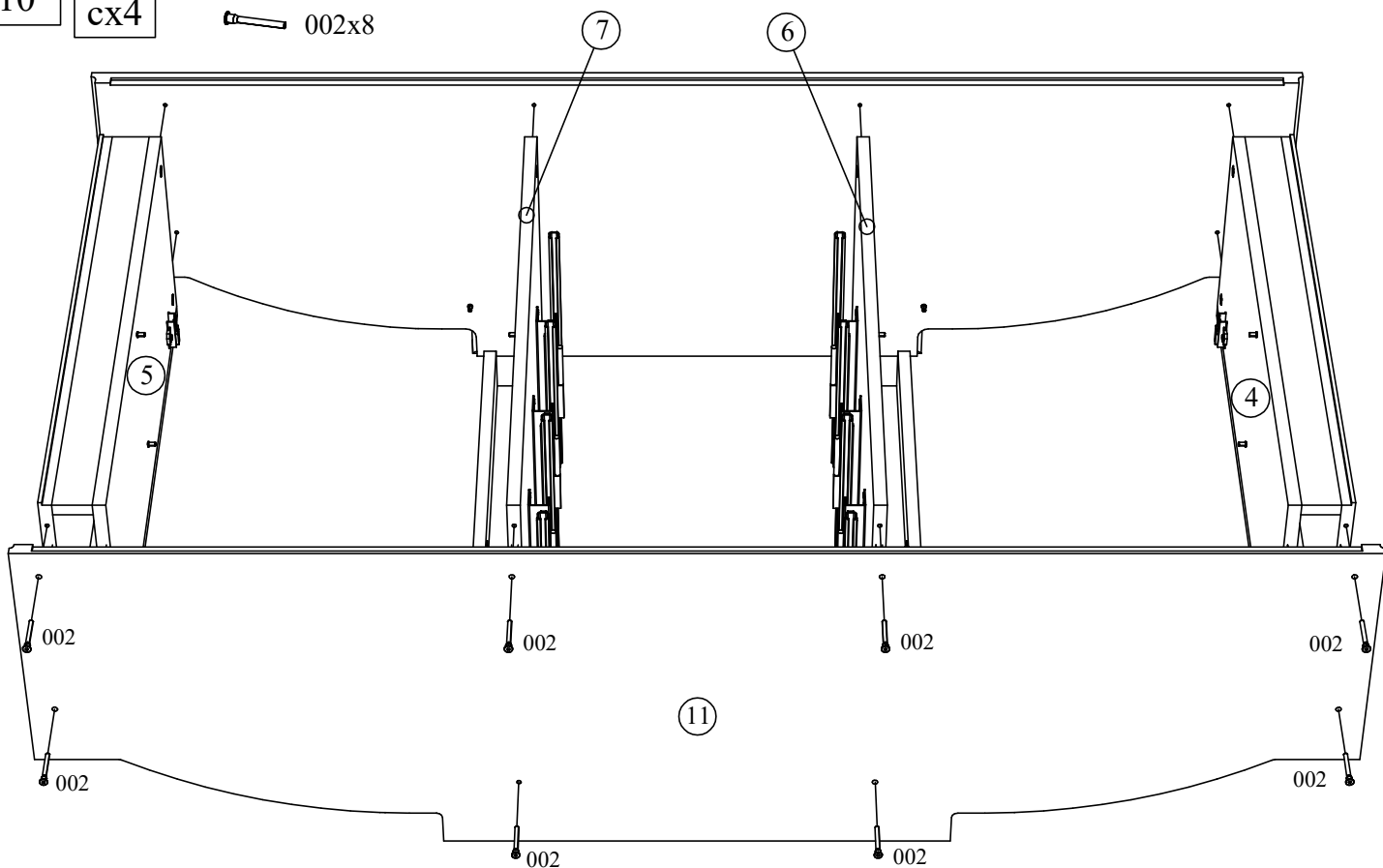

11

022x23

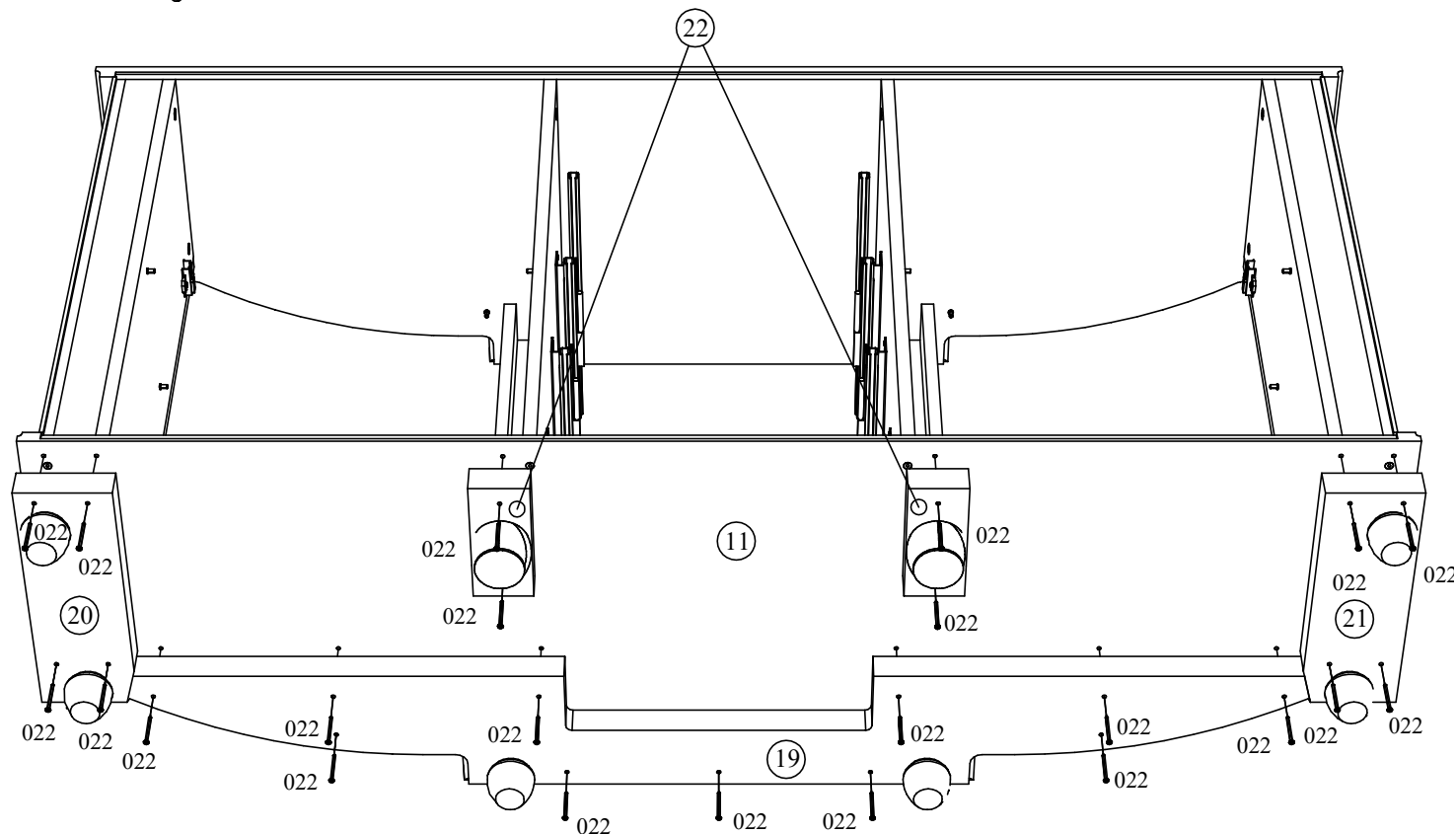

12

сх3

018x36 011x8

024x48

019x12

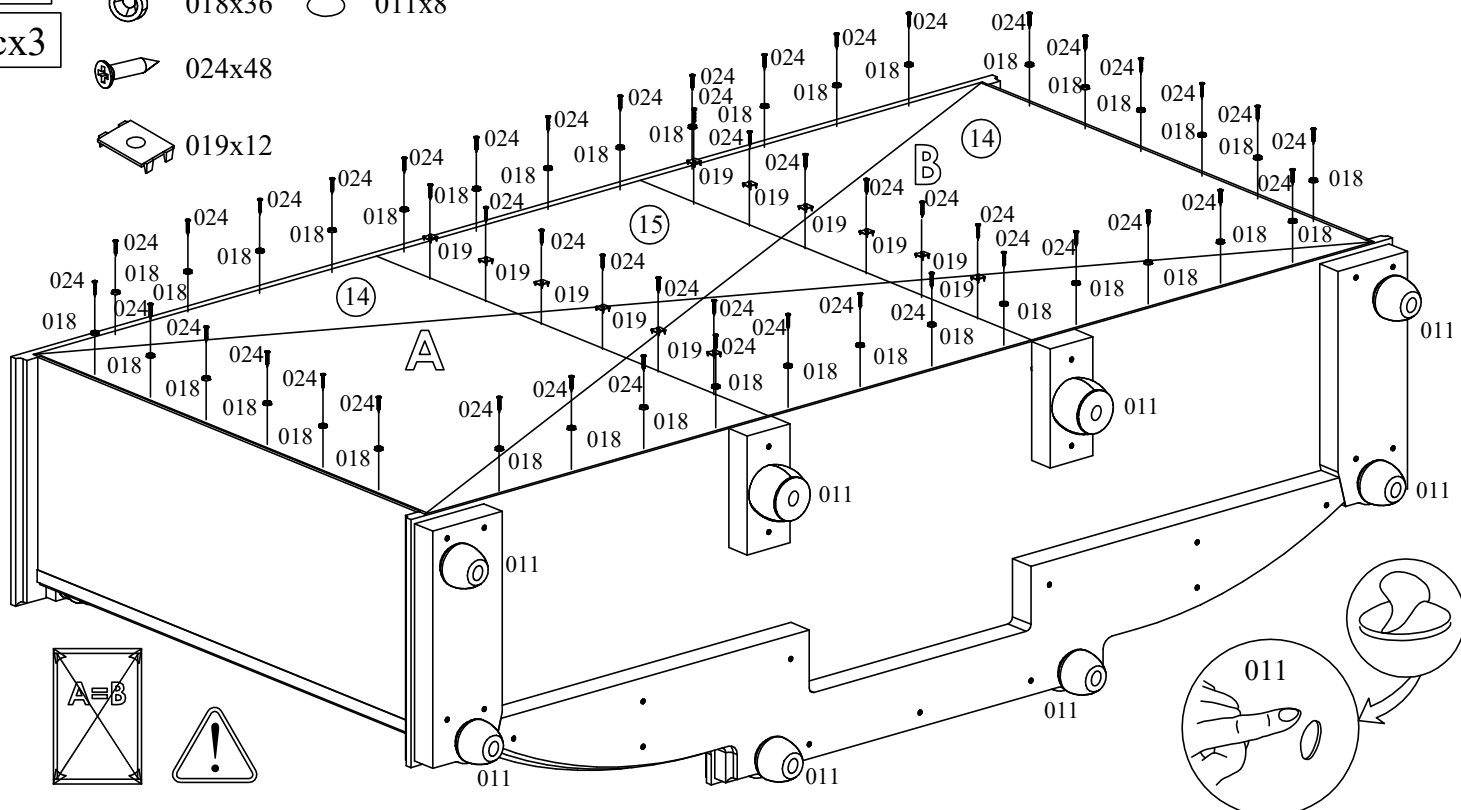

13

014x2

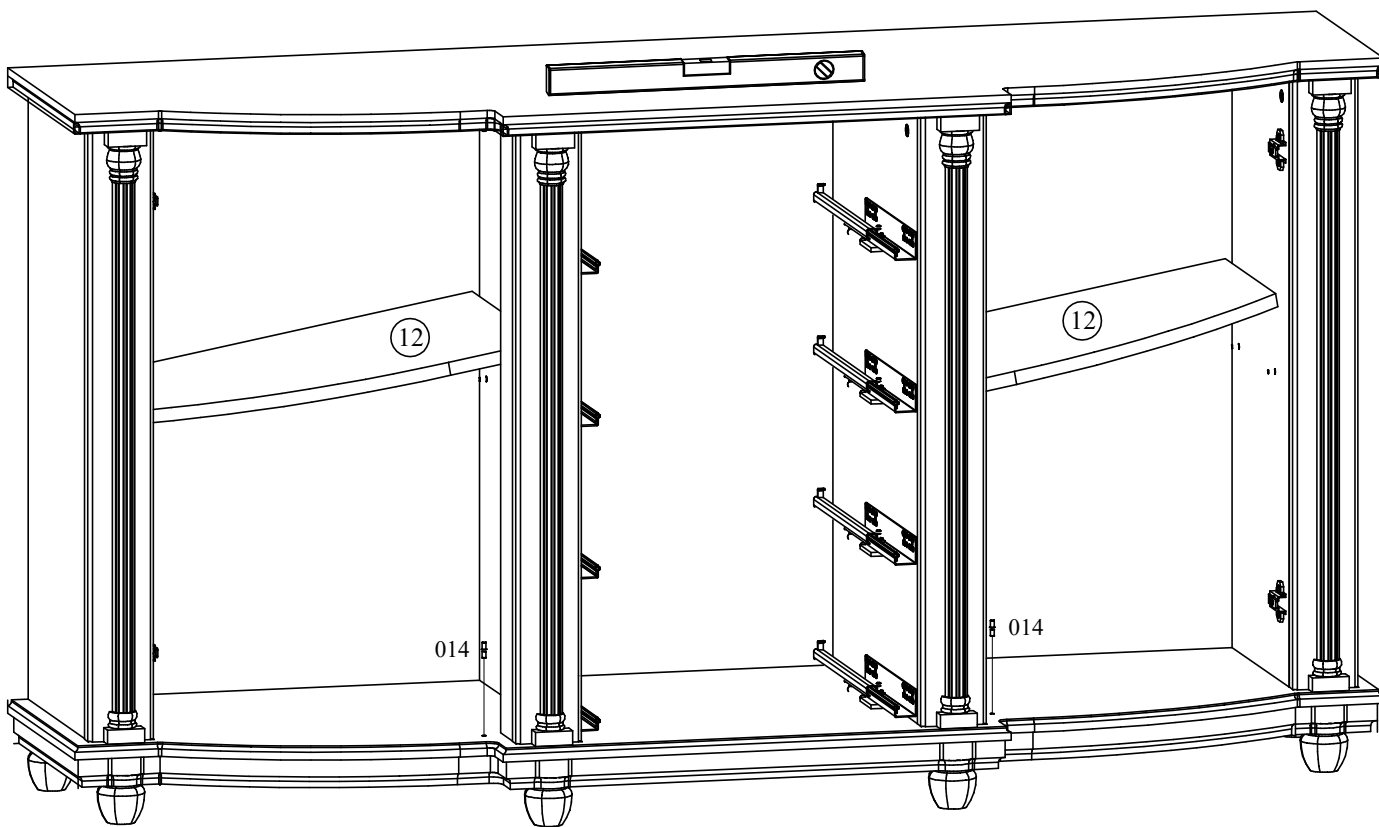

14

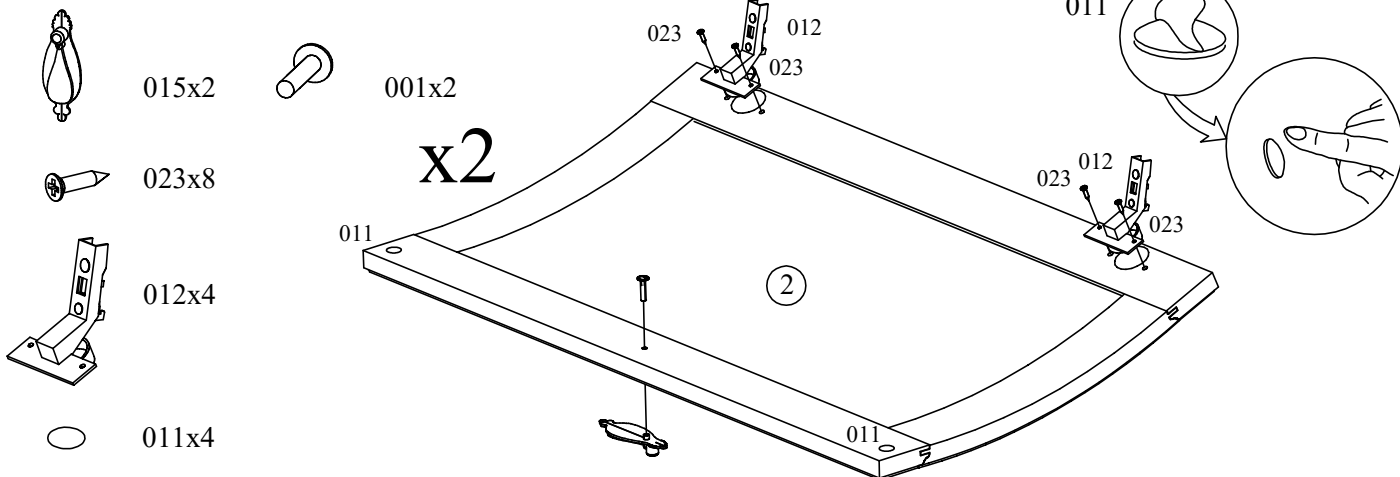

15

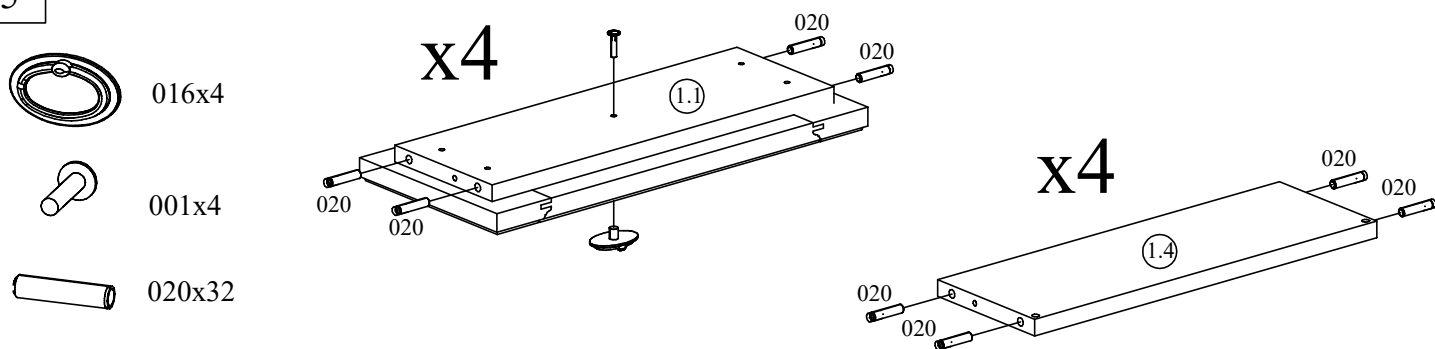

16

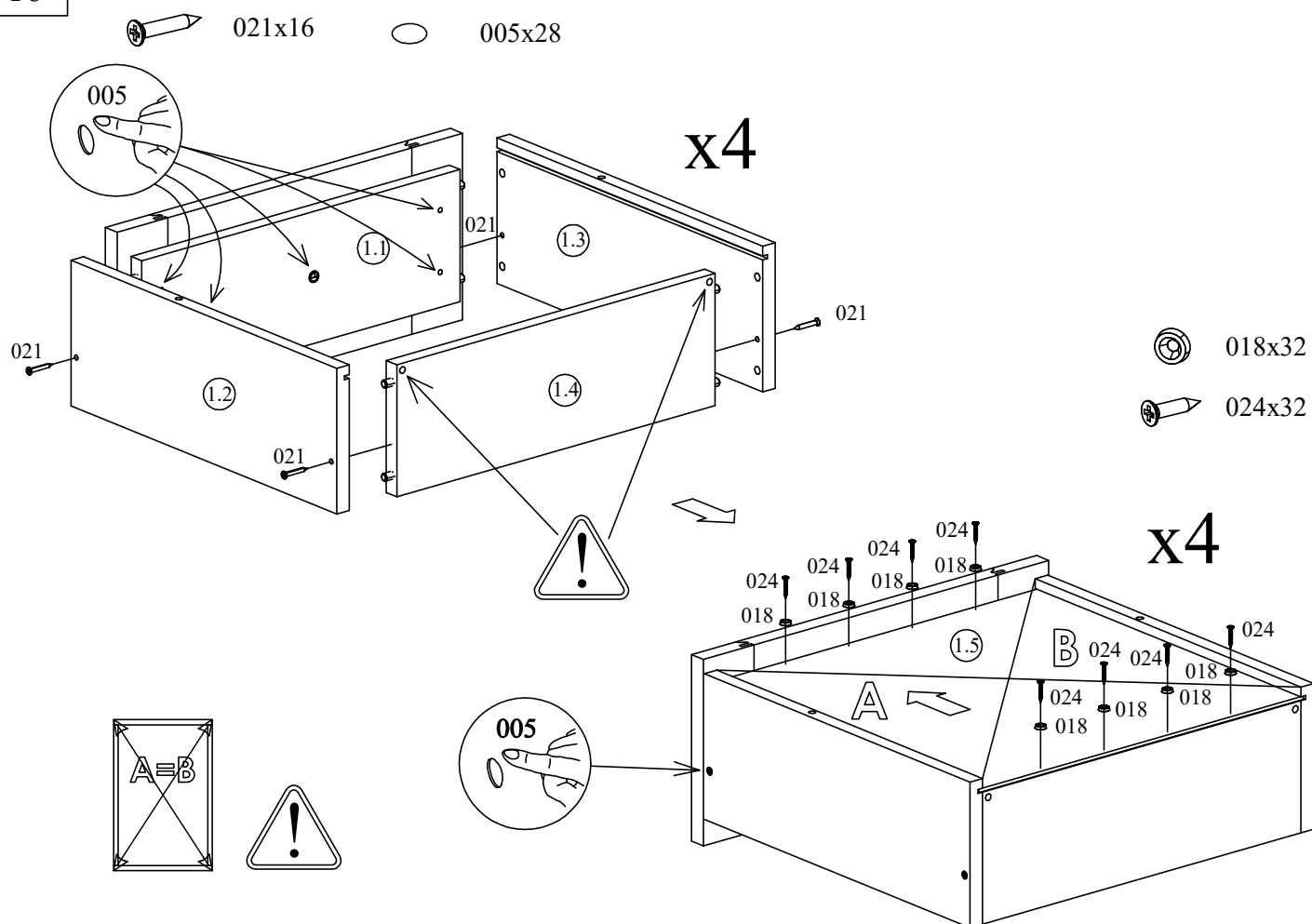

17 сх2

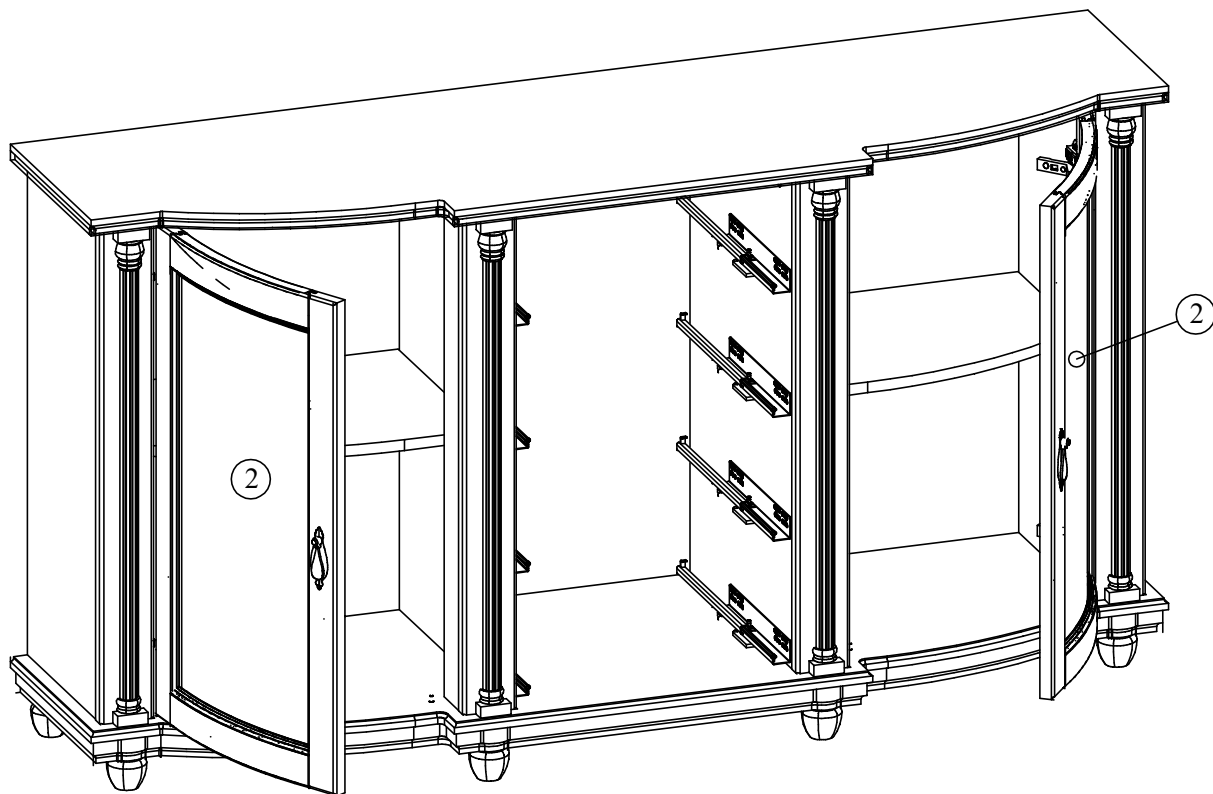

18

